

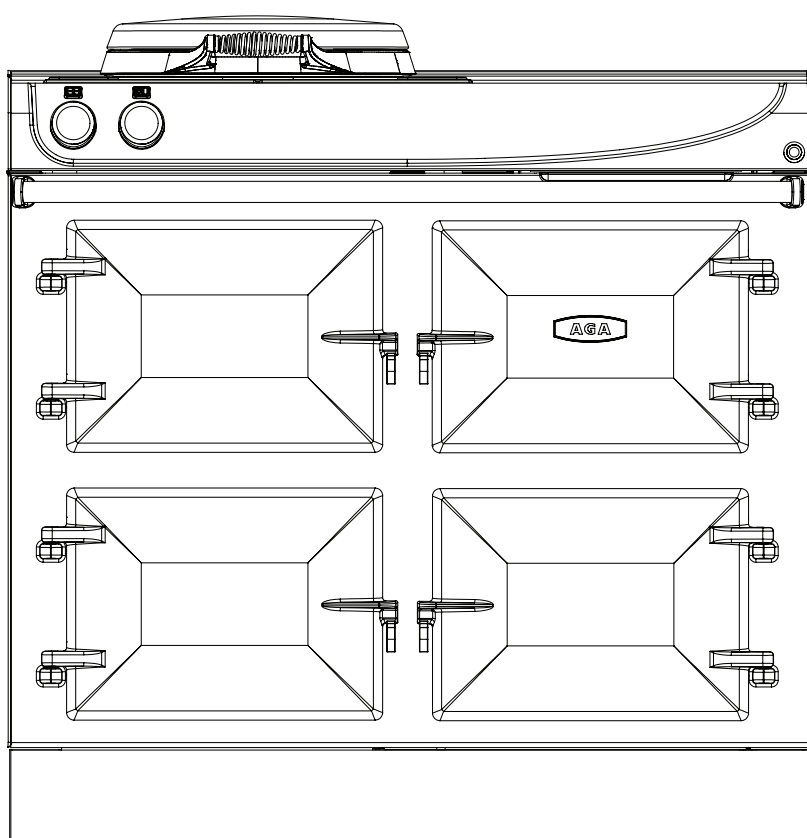

AGA R3

Model Nos

R3 110-4i, 170-5i



Guide de l'utilisateur & Instructions d'installation

AVERTISSEMENT : CETTE UNITÉ EST LOURDE, UN ÉQUIPEMENT APPROPRIÉ ET UNE MAIN-D'ŒUVRE ADÉQUATE DOIVENT ÊTRE UTILISÉS POUR DÉPLACER LA CUISINIÈRE AFIN D'ÉVITER D'ENDOMMAGER L'UNITÉ OU LE SOL.

RAPPEL, lors du remplacement d'une pièce sur cet appareil, n'utiliser que des pièces de rechange dont vous avez la certitude qu'elles sont conformes aux spécifications de sécurité et de performance nécessaires.

NE PAS utiliser de pièces reconditionnées ou copiées qui n'ont pas été clairement autorisées par AGA.

VEUILLEZ LIRE CES INSTRUCTIONS AVANT D'UTILISER CET APPAREIL ET LES CONSERVER DANS UN ENDROIT SÛR POUR TOUTE RÉFÉRENCE FUTURE.

Table des Matières

1. Santé et sécurité	1
2. Introduction	3
3. Vue d'ensemble 110-4i	4
4. Vue d'ensemble 170-5i	5
5. Directives générales d'utilisation de l'Aga R3	6
6. Les commandes	7
7. Les fours	8
8. Le gril infrarouge	12
9. La plaque de cuisson	13
10. Table de cuisson - Rôtissoire et fours inférieurs	15
11. Four à chaleur tournante (<i>Modèles 170, 170i</i>)	16
12. Plaque de cuisson à induction à 3 zones (<i>modèles 100/i et 170/i uniquement</i>)	20
13. Grilles de four	28
14. Accessoires AGA	30
15. Accessoires du four à chaleur tournante - 170i modèle uniquement	32
16. Nettoyage et entretien	33
17. Entretien	34
18. Instructions d'installation	35
19. Présentation de l'installation	36
20. Dimensions du produit 110, 110i	37
21. Dimensions du produit 170, 170i	38
23. Raccordement électrique	41
24. Raccordement électrique - 170, 170i	42
25. Installation et équilibrage	43
26. Raccordement du bouton de commande et de la barre	45
27. Schéma du circuit 110, 110i	46

1. Santé et sécurité

Protection des clients

En tant que fabricant responsable, nous prenons soin de nous assurer que nos produits sont conçus et fabriqués pour répondre aux standards de sécurité requis lorsqu'ils sont correctement installés et utilisés.

- ⚠ **Ne pas laisser approcher les enfants de moins de 8 ans sans surveillance constante. Le nettoyage et l'entretien ne peuvent en AUCUN cas être effectués par des enfants sans surveillance.**
- ⚠ **GARDER LES ENFANTS ÉLOIGNÉS DE L'APPAREIL CAR CERTAINES SURFACES PEUVENT DEVENIR TRÈS CHAUDES.**
- ⚠ **AVERTISSEMENT : IL EST POSSIBLE QUE LES PIÈCES ACCESSIBLES CHAUFFENT DURANT L'UTILISATION DE L'APPAREIL. AFIN D'ÉVITER LES BRÛLURES ET DE S'ÉBOUILLANTER, LES ENFANTS DOIVENT ÊTRE MAINTENUS À L'ÉCART.**
- ⚠ **AVERTISSEMENT : Lors de l'utilisation, l'appareil chauffe. Il convient de prendre des précautions particulières lorsque vous êtes en contact avec les éléments situés dans les fours.**
- ⚠ **AVERTISSEMENT : Les éclaboussures devraient toujours être nettoyées des couvercles de la plaque de cuisson avant d'être ouverts.**
- ⚠ **AVERTISSEMENT : Cet appareil n'est pas censé être opéré en utilisant un minuteur externe non approuvé par AGA ou un système de télécommande séparé.**
- ⚠ **AVERTISSEMENT : Il est nécessaire de surveiller le processus de cuisson. Les processus de cuisson courte doivent être surveillés de manière continue.**
- ⚠ **AVERTISSEMENT : Inflammable, ne pas stocker des produits sur les surfaces de cuisson.**
- ⚠ **AVERTISSEMENT : L'utilisation de graisse ou d'huile sur une table de cuisson sans surveillance peut s'avérer dangereuse et provoquer un incendie. NE JAMAIS essayer d'éteindre un feu avec de l'eau, mais éteignez l'appareil et couvrez ensuite les flammes, par exemple au moyen d'un couvercle ou d'une couverture anti-feu.**
- ⚠ **IMPORTANT : L'huile présente un risque d'incendie, NE JAMAIS laisser des casseroles contenant de l'huile ou de la graisse sans surveillance pendant le réchauffage ou la cuisson.**
- ⚠ **Ne jamais remplir la casserole à plus d'un tiers de graisse ou d'huile.**
- ⚠ **L'installation et la maintenance doivent être réalisées par un installateur qualifié ou un service de maintenance.**

- ⚠ **AVERTISSEMENT ! Cet appareil doit être installé avec un dispositif adapté permettant une déconnexion permanente des conducteurs phase et neutre. Pendant l'installation ou la déconnexion avant toute intervention sur le système électrique, l'appareil doit être déconnecté de manière permanente des conducteurs d'alimentation (phase) et neutre.**
- ⚠ **Si un câble d'alimentation est endommagé, le fabricant, son agent de service ou tout autre personnel qualifié se doit de le remplacer afin d'éviter tout accident.**

Cet appareil a un mode de fonctionnement monophasé. Pour les installations à 2 ou 3 phases, un kit adaptateur optionnel peut être fourni (Pièce n° AE4M280352).

- ⚠ **NE PAS utiliser de nettoyeur vapeur pour nettoyer votre cuisinière.**
- ⚠ **Afin d'éviter toute surchauffe, NE PAS installer la cuisinière derrière une porte décorative.**
- ⚠ **NE PAS utiliser d'éponges abrasives, de nettoyeurs caustiques, de nettoyeurs pour four ou de raclettes métalliques pour nettoyer les surfaces en émail.**
- ⚠ **IMPORTANT : AGA conseille d'utiliser les nettoyeurs approuvés par la Vitreous Enamel Association pour nettoyer les surfaces en émail vitrifié de ce produit.**
- ⚠ **NE PAS mettre les portes du four ni les plaques d'assise au lave-vaisselle.**
- ⚠ **Les enfants doivent être surveillés afin de s'assurer qu'ils ne jouent pas avec l'appareil.**

Base et foyer de la cuisinière

Il est primordial que la base ou le foyer sur lequel repose la cuisinière soit à niveau et puisse supporter le poids total d'un ou des deux éléments.

Le cache socle frontal peut être retiré et ne doit pas être obstrué par le revêtement de sol ou le carrelage. Si nécessaire, placer la cuisinière en position surélevée par rapport au carrelage de façon à assurer que la plinthe puisse être retirée.

Français

Les enfants à partir de 8 ans peuvent se servir de l'appareil, de même que toute personne à mobilité réduite, souffrant d'une déficience sensorielle ou d'un handicap mental, ou encore d'un manque d'expérience et de connaissances, dès lors qu'ils sont sous surveillance ou s'ils ont reçu les consignes concernant l'utilisation dudit appareil en toute sécurité, et qu'ils comprennent les dangers encourus.

L'appareil peut contenir certains des matériaux indiqués ci-dessous. Il est de la responsabilité des Utilisateurs/ Installateurs de s'assurer de porter les vêtements de protection nécessaires lors de la manipulation, si nécessaire, les pièces concernées contenant l'un des matériaux suivants pouvant être interprétés comme étant dangereux pour la santé et la sécurité, voir les informations ci-dessous.

Colles et Mastics

Attention, s'ils sont encore sous forme liquide, utiliser un masque et des gants jetables.

Fil de verre, Laine minérale, Isolants, fibre de céramique

Peuvent être dangereux s'ils sont inhalés. Peuvent irriter la peau, les yeux, le nez et la gorge. En cas de manipulation, évitez tout contact avec la peau et les yeux. Utiliser des gants jetables, des masques et une protection pour les yeux. Ensuite, se laver les mains et les autres parties exposées. Lors de l'élimination du produit, diminuez la poussière à l'aide d'un vaporisateur d'eau, assurez-vous que les pièces sont bien enveloppées.

Généralités

- En cas d'incendie, couvrir la casserole avec un couvercle et couper le courant.
- Étouffer les flammes sur la table de cuisson plutôt que d'essayer de transporter la casserole à l'extérieur.
- Les brûlures et les blessures ont presque toujours lieu lorsqu'on essaye d'emmener la casserole en feu à l'extérieur.

Friture

- Utiliser une casserole profonde, assez grande pour couvrir la zone de cuisson appropriée.

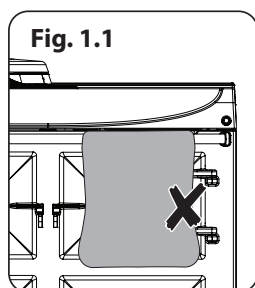

Fig. 1.1

NE PAS suspendre les torchons sur le côté droit de la main courante lorsque la plaque à induction est en cours d'utilisation (**Fig. 1.1**). Cela restreindrait le flux d'air à travers la sortie d'air d'admission, ce qui pourrait affecter les performances.

Lorsque le (s) four (s) sont en marche, **NE** laissez **PAS** la porte du four ouverte pendant de longues périodes, cela affectera la température du four et peut permettre aux commandes de devenir chaudes.

3. Introduction

En tant que fabricant responsable, nous prenons soin de nous assurer que nos produits sont conçus et fabriqués pour répondre aux standards de sécurité requis lorsqu'ils sont correctement installés et utilisés.

Votre AGA est une cuisinière compacte à chaleur rayonnante qui réunit les valeurs de conception et les principes de cuisson de l'AGA traditionnelle, avec la possibilité d'allumer et d'éteindre chaque zone de cuisson comme bon vous semble, pour correspondre parfaitement à votre style de vie.

Consultez le schéma dans le chapitre Vue d'ensemble pour vous familiariser avec le produit et se référer aux sections concernant le four supérieur, le four inférieur, etc.

Toute modification non approuvée par AGA pourrait invalider l'approbation de l'appareil, la garantie et pourrait affecter vos droits statutaires.

Dans l'intérêt d'une utilisation sûre et efficace, veuillez lire ce document avant d'utiliser votre nouvel appareil AGA.

Vérifier que la cuisine est bien ventilée, garder les orifices de ventilation naturels ouverts ou installer un dispositif de ventilation mécanique (hotte aspirante mécanique).

Une utilisation intensive prolongée de l'appareil peut nécessiter une ventilation supplémentaire, par exemple une fenêtre ouverte, ou une ventilation plus efficace améliorant les performances de la ventilation mécanique existante.

L'installation doit être conforme aux réglementations de câblage locales et nationales et doit être réalisée par un ingénieur qualifié.

Un peu de fumée et de mauvaise odeur peuvent être émises lors du premier démarrage. Cela est normal et sans danger (provenant du four et de l'amidon sur l'élément isolant) et cessera après une courte période d'utilisation.

4. Vue d'ensemble 110-4i

Fig. 4.1

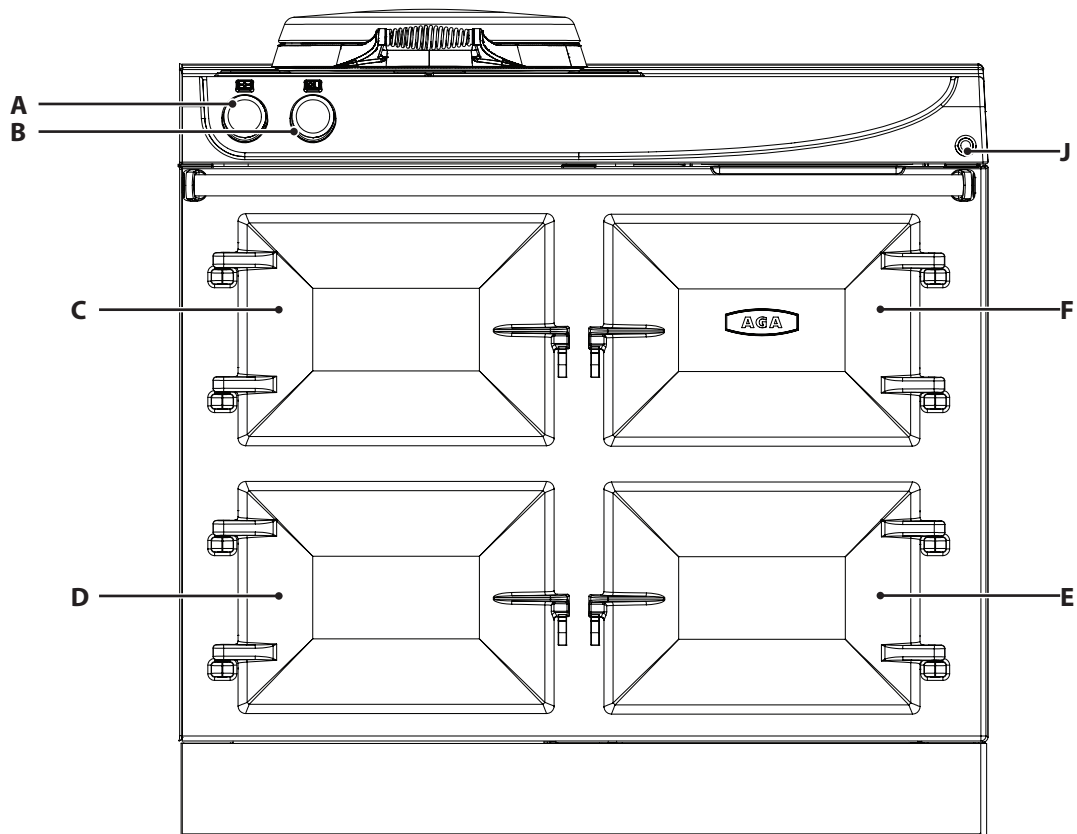

Ce modèle illustre le 110/4i

Fig. 4.2

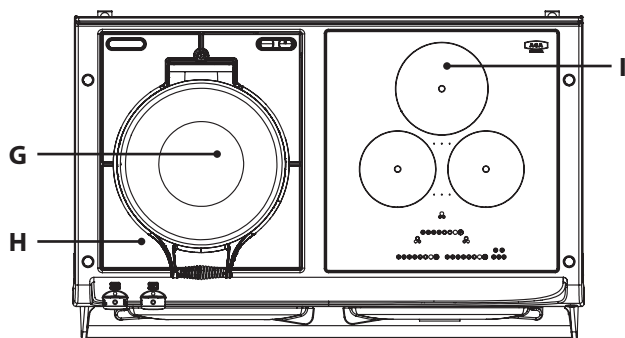

Ce modèle illustre 110i

Vue d'ensemble de la cuisinière Fig. 4.1

- A. Commandes- Fours à accumulation de chaleur
- B. Commandes- Mijotage et plaque d'ébullition
- C. Four supérieur - ROAST
- D. Four inférieur - BAKE / SIMMER
- E. Four chauffant
- F. Grill infrarouge
- G. Plaque de cuisson et d'ébullition
- H. Plaque de repos
- I. Table de cuisson à induction
- J. Interrupteur du four chauffant

Fait référence à **page 6** à **page 15** pour l'utilisation de la cuisinière principale.

Se référer aux **page 20** à **page 27** pour l'utilisation de la plaque à induction.

4. Vue d'ensemble 170-5i

Fig. 4.1

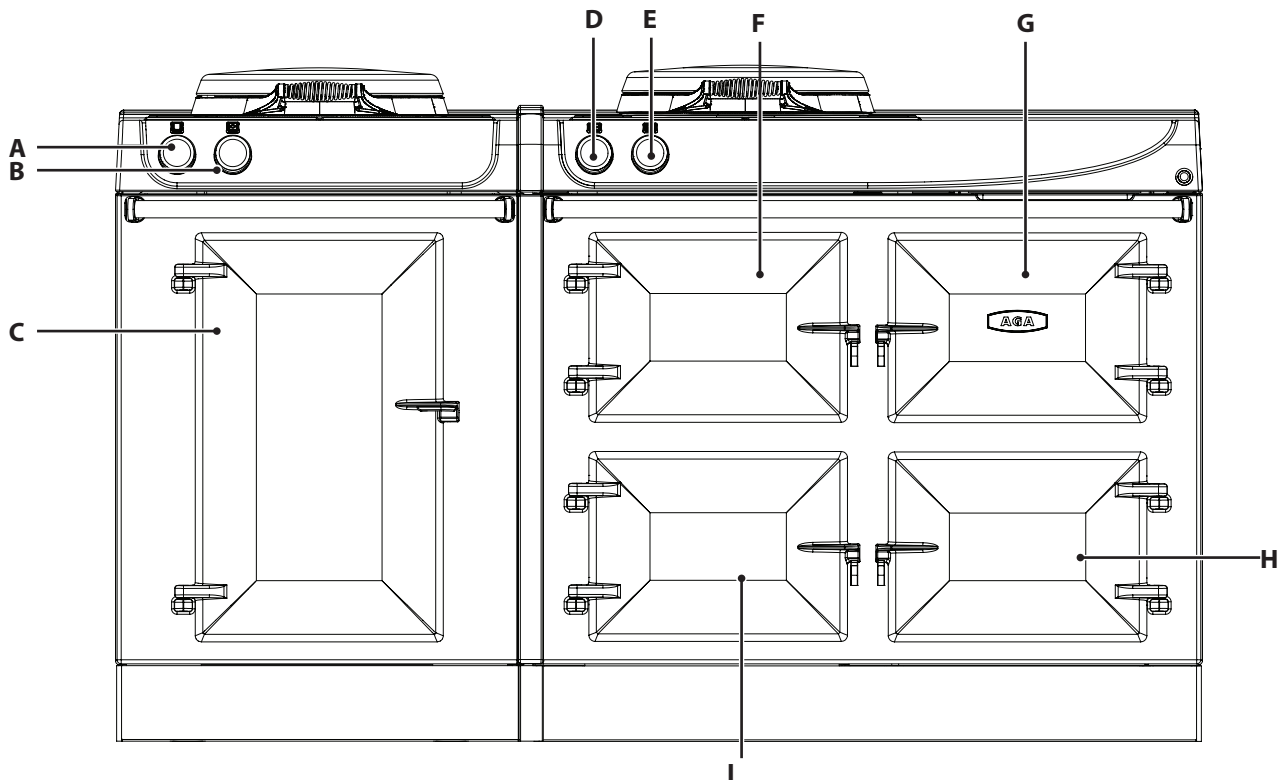

170i

Fig. 4.2

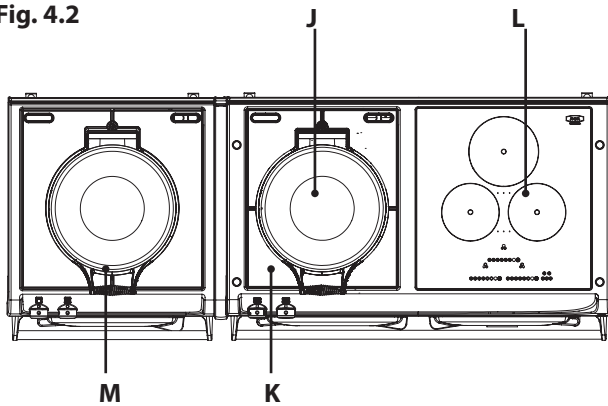

Ce modèle illustre 170i

Vue d'ensemble de la cuisinière Fig. 4.1

- A. Commandes- Four à chaleur tournante
- B. Commandes- Plaque de mijotage
- C. Four à chaleur tournante
- D. Commandes- Fours à accumulation de chaleur
- E. Commandes- Mijotage et plaque d'ébullition
- F. Four supérieur - ROAST
- G. Grill infrarouge
- H. Four chauffant
- I. Four inférieur - BAKE / SIMMER
- J. Plaque de cuisson et d'ébullition
- K. Plaque de repos
- L. Table de cuisson à induction
- M. Plaque de mijotage

Fait référence à **page 5 à page 19** pour l'utilisation de la cuisinière principale.

Fait référence à **page 5 à page 19** for operation of the additional fan oven.

Fait référence à **page 20 à page 27** pour l'utilisation de la plaque à induction.

6. Directives générales d'utilisation de l'Aga R3

Votre nouvelle cuisinière AGA est un appareil de stockage de chaleur entièrement électrique. L'appareil ne nécessite qu'une alimentation à faible consommation d'énergie fournie par deux connexions de 13 ampères.

La série AGA R3 radiant 3 fonctionne comme un appareil de stockage de chaleur traditionnel qui peut également fournir un chauffage de fond doux dans votre cuisine.

L'AGA devrait généralement être laissé à la température de cuisson 24 heures sur 24 (voir les détails ci-dessous pour les temps de chauffage typiques).

Cependant, le R3 est beaucoup plus polyvalent, offrant un contrôle et une flexibilité supplémentaires, car il permet un contrôle individuel des fours et des plaques chauffantes. Il est également équipé d'un gril infrarouge rapide. Si vous le souhaitez, des fonctions individuelles (plaques chauffantes et fours) peuvent être désactivées ou activées au profit du réglage « e » pour réduire davantage la consommation d'énergie.

Temps de préchauffage

Comme l'AGA fonctionne sur le principe de la chaleur rayonnante emmagasinée dans les pièces en fonte et les fours et nécessite une puissance inférieure, il faut du temps pour recueillir la chaleur des éléments électriques et saturer complètement chaque zone de chauffage.

Voici les temps approximatifs de chauffage lorsque l'appareil est froid.

Four à rôtir en fonte - 2 heures 10 minutes

rayonnant - 2 heures

Réglage « e » (le four à rôtir revient à une température de cuisson et le four inférieur à la température de mijotage). - 1 heure 30 minutes

Plaque d'ébullition - 40 minutes

Plaque de mijotage - 20 minutes

7. Les commandes

Lorsque vous allumez la cuisinière AGA les premières fois, vous pourrez remarquer deux phénomènes qui ne sont pas des motifs de préoccupation.













La cuisinière AGA dégagera une odeur pendant un court instant simplement à cause de l'huile de protection appliquée par nos soins, qui brûle, sur la plaque de cuisson et dans les fours. Vu que le produit est neuf, il est conseillé d'ouvrir la fenêtre de la cuisine pendant les premières heures lorsque ce phénomène se produit.

De la condensation peut se former sur la plaque supérieure et frontale pendant que la cuisinière AGA préchauffe à cause du revêtement isolant et du liant à base d'amidon sur l'élément isolant en train de sécher. Cette condensation doit être essuyée le plus vite possible pour éviter de tacher l'émail.

Votre AGA a l'apparence externe d'une cuisinière classique AGA en fonte émaillée à stockage de chaleur. Cependant, sa flexibilité est quasiment illimitée, car, au lieu d'avoir une seule source de chaleur, chaque zone de cuisson dispose de son propre élément en fonte à chauffage électrique (s). La séparation des zones de cuisson permet de choisir les commandes adaptées. Vous ne pouvez sélectionner que les zones que vous souhaitez ou avez besoin d'utiliser.

Hottes aspirantes et ventilation du four

Il est recommandé d'installer cette AGA avec une hotte aspirante au-dessus de celle-ci. Le système de ventilation AGA se trouve au sommet de l'AGA et est conçu pour éviter la moisissure dans les fours. La hotte aspirante doit être installée au moins à la hauteur minimale conseillée par le fabricant, du haut de l'AGA.

Plaque chauffante	
ARRÊT	
Mijoter	
Bouillir	
Four et grill	
ARRÊT	
Four à rôtir MARCHE	
Four à pâtisserie MARCHE	
Four à mijoter MARCHE	
Fours à rôtir et à pâtisserie MARCHE	
Fours à rôtir et à mijoter MARCHE	
Réglage « e »	
Grill	
Four chauffe-plat	
Four inférieur droit MARCHE = Néon vert	

7. Les fours

Le four supérieur de votre R3 est le four à rôtir traditionnel AGA, fabriqué en fonte pour une rétention de chaleur maximale et la meilleure cuisson par rayonnement. Au fil du temps, ils seront rodés de manière individuelle.

Toutefois, le four peut rouiller si les aliments à forte teneur en humidité ne sont pas couverts ou si les renversements ne sont pas nettoyés. Il est déconseillé de laisser des ustensiles/ casseroles remplis ou à moitié remplies d'éléments à forte teneur en humidité dans les fours s'ils ne sont pas utilisés. Pour l'entretien du four, utilisez idéalement une huile végétale légère (de préférence l'huile de maïs). Une huile en spray peut également être utilisée. Pour les taches rebelles, utilisez la brosse en fer livrée avec la cuisinière.

Les compartiments du four à **PÂTISSER/MIJOTER**, **RÉCHAUFFER** inférieur et du **GRILL** sont émaillés et n'ont pas besoin d'être rodés.

Conseils d'ordre général

Il ne faut pas mettre d'aliments dans un four tant que celui-ci n'a pas atteint sa température de fonctionnement normale. Les portes du four ne doivent pas rester ouvertes trop longtemps pendant la cuisson et le préchauffage.

Rangez la grille froide à l'extérieur de la cuisinière. Utilisez-la froide dans le four à rôtir afin de détourner la chaleur du haut du four, offrant ainsi une température du four plus modérée en dessous. Elle peut également être utilisée comme feuille de cuisson lorsque le four en fonte est réglé sur ECO.

Vue d'ensemble de la cuisinière Fig. 7.1

- A. Commande du four et du grill
- B. Four supérieur - RÔTIR
- C. Four inférieur - PÂTISSERIE/MIJOTER
- D. Four chauffe-plats

Fig. 7.1

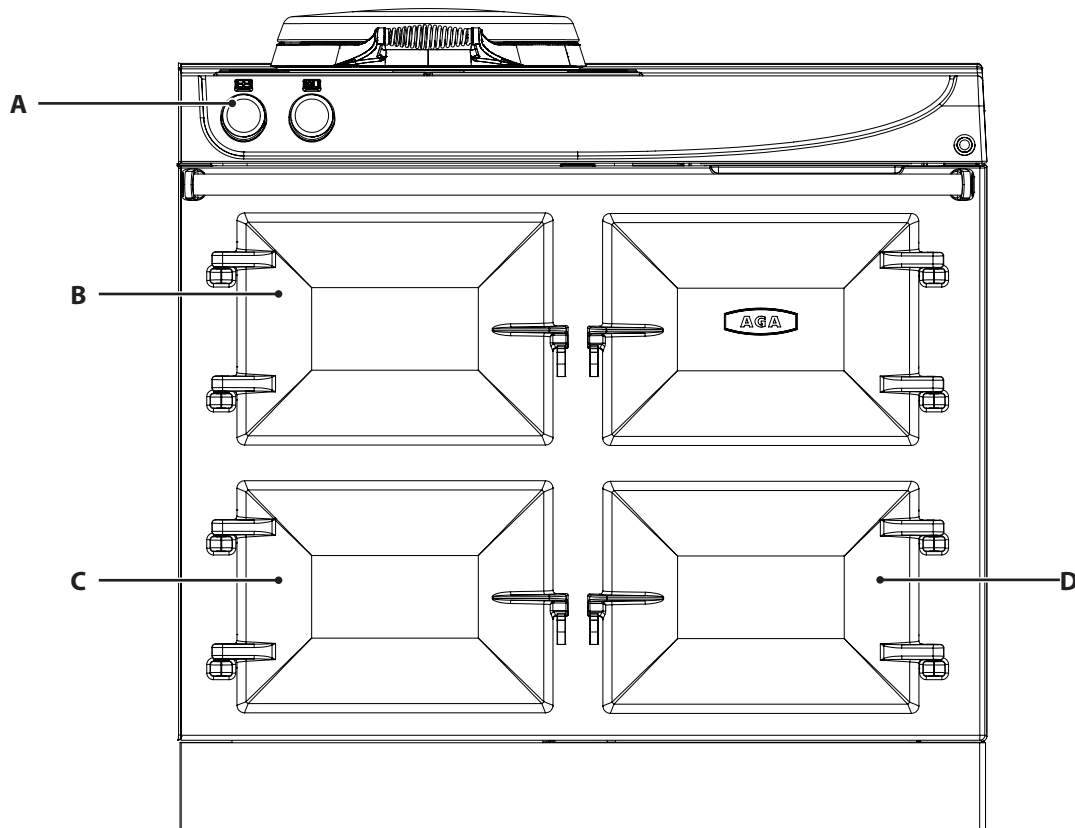

Réglage du four à rôtir

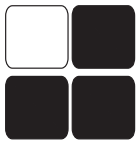

Le réglage du four à rôtir est chauffé indirectement par deux éléments, un à la base du four et l'autre dans la partie supérieure. Ces éléments chauffent la fonte à l'intérieur afin de fournir des résultats de cuisson similaires à ceux de la cuisinière à accumulation de chaleur

traditionnelle d'AGA, avec la possibilité de pouvoir éteindre le four lorsqu'il n'est pas utilisé.

Le four à rôtir peut être utilisé pour « griller » en haut et « légèrement frire » en bas du four.

Lors de la cuisson à la base du four, placer la grille du fond sur la base avant d'enfourner le plat. Votre préparation sera en effet légèrement relevée, ce qui vous permettra d'obtenir les meilleurs résultats de cuisson.

Le réglage du four à rôtir est divisé en zones de chaleur, ce qui signifie qu'il est légèrement plus chaud vers le haut qu'au centre et que l'ensemble du plateau et de la grille du four posé au fond du four est légèrement moins chaud qu'au centre.

Un des avantages du réglage du four à rôtir est que toute graisse est brûlée lorsque le four est à sa chaleur maximale, il suffit de le brosser occasionnellement pour éliminer tous les dépôts de carbone.

Le four à rôtir est excellent pour le pain et les pâtisseries. Les quiches dans des plats en céramique ou les tourtes dans des plats en Pyrex ne doivent pas être cuites à l'aveugle, en effet, lorsqu'elles sont positionnées au bas du four, les pâtisseries cuisent par en dessous et la garniture grillera à cause de la chaleur se trouvant dans tout le four. Comme vous le savez, les plats en métal conduisent la chaleur plus rapidement que la céramique afin d'éviter de trop les brûler au fond, vous devrez donc les relever dans le four.

Les plats à rôtir et les moules AGA spécialement conçus glissent directement sur les gradins, afin que presque chaque centimètre carré d'espace disponible puisse être utilisé. Les aliments peuvent être protégés par l'utilisation du plateau en fer plein froid ou par le grand plat à rôtir, ce qui signifie que vous pouvez cuisiner de la nourriture qui requièrent différentes températures en même temps. Si la nourriture colore trop vite et que vous ne souhaitez pas la changer de four, glissez simplement le plateau plein froid au-dessus des aliments afin de réduire la chaleur du haut.

REMARQUE : Veillez à toujours enlever la plaque lisse froide ainsi que le plat à rôtissoire une fois la cuisson terminée.

Réglage four à pâtisserie

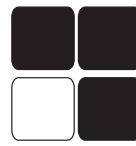

Le four à pâtisserie est indirectement chauffé par un élément chauffant sous la base du four. La chaleur est ensuite acheminée à l'extérieur à travers une cavité à double paroi pour fournir une saturation complète de la chaleur.

Ce réglage est à une température moyenne, il est donc parfait pour les gâteaux, les biscuits, ainsi que tout ce qui requiert une chaleur moyenne comme les tourtes au poisson, les lasagnes, les soufflés, les crumbles et les gâteaux roulés. La viande et la volaille peuvent être cuites ici. La plupart des aliments pouvant être cuits dans la rôtissoire peuvent être cuits dans le four à cuisson sur un temps plus long.

Pour obtenir les meilleurs résultats lors de la cuisson de gâteaux, laissez préchauffer au moins pendant deux heures. Faites cuire les gâteaux sur un plateau en même temps. Si deux grilles sont utilisées, interchanger les plats afin d'obtenir une coloration identique, comme ce serait le cas pour chaque four avec une chaleur répartie.

Pour obtenir les meilleurs résultats lors de la cuisson de gâteaux

- Placez-les au milieu du four
- s'il y a plusieurs plateaux, permutez les gâteaux en fin de la cuisson jusqu'à ce qu'ils soient tous dorés
- assurez-vous qu'il y a de l'espace autour des plateaux pour garantir un flux d'air régulier

Nous ne recommandons pas d'utiliser l'étagère froide ou le grand plat à rôtir AGA dans ce four, car le flux d'air pourrait être limité, ce qui pourrait affecter les résultats de la cuisson. Au lieu de cela, nous vous recommandons d'utiliser des ustensiles de cuisine qui peuvent être placés sur l'étagère du four et permettent la libre circulation de l'air dans le four.

Une gamme complète d'ustensiles de cuisine supplémentaires AGA est disponible auprès de votre spécialiste AGA ou en ligne sur www.agacookshop.co.uk.

Four à mijoter



Le four à pâtisserie inférieur a 2 réglages. Ce réglage de la commande réduira la chaleur à un réglage de mijotage.

Le four à mijoter peut être décrit comme un four de continuation, il continue à cuire les aliments préchauffés ailleurs sur la cuisinière à l'exception des meringues

qui sont séchées plutôt que « cuites ».

Instructions pour le four à mijoter

- Laissez les fours chauffer complètement, reportez-vous aux temps de chauffe **page 5**
- Afin d'obtenir les meilleures performances, nous conseillons d'utiliser la batterie de cuisine AGA avec des fonds épais et des couvercles empilables.
- **NE PAS** placer de plats directement sur la base du four. Placez-les toujours sur un plateau ou sur une grille.
- Les morceaux de viande et de volaille doivent être chauffés idéalement dans le four à rôtir pendant 30-45 minutes, puis transférés dans le four à mijoter.
- Cette méthode n'est pas adaptée aux viandes et volailles farcies.
- Vérifier que le porc et la volaille atteignent une température interne d'au moins 75 °C.
- Toujours faire bouillir les soupes, daubes et liquides avant de les mettre dans le four à mijoter.
- Toujours décongeler complètement les aliments avant de les faire cuire.
- Les légumes racines cuiront mieux s'ils sont coupés en petits morceaux.
- Rectifier les assaisonnements et les liaisons à la fin du temps de cuisson.
- Beaucoup de légumes secs et haricots, par exemple les haricots rouges crus doivent être portés à ébullition pendant au moins 10 minutes, après avoir trempé et avant de les ajouter à un plat.

Four chauffe-plats



Le four chauffe-plats est indirectement chauffé par un élément à la base du four.

Les **FOUR N'EST PAS UN FOUR DE MAINTIEN** et par conséquent il n'est pas conçu pour maintenir les aliments à une température donnée pendant de longues périodes.

Le four chauffe-plats est conçu pour conserver au chaud les aliments préparés pendant une courte durée jusqu'à être servis.

Faire fonctionner le four à réchauffer avec le bouton séparé situé à droite de la plaque de cuisson. Un néon vert indique que le four à réchauffer est en marche.

Le réglage « e »

Le R3 est doté d'un réglage « e » qui réduit les frais de fonctionnement et la chaleur utile dans la pièce.

Le temps de chauffe jusqu'à la pleine température à partir du réglage « e » est d'environ 1 heure.

Le réglage « e » réduira la température du four à rôtir jusqu'à une faible température de cuisson. Le four à pâtisserie inférieur passera à une température de mijotage.

Le four supérieur en fonte est parfait pour la pâtisserie, en particulier lorsque la cuisson doit être effectuée sur une longue durée, comme c'est le cas pour les gâteaux aux fruits

VEUILLEZ NOTER : Si vous souhaitez cuire dans le four à rôtir en fonte alors qu'il se trouve à pleine température, vous devez sélectionner le réglage « e ». En raison des caractéristiques de rétention de chaleur de la fonte, le four conservera sa chaleur pendant une durée considérable. Vous devez donc patienter environ 2 heures pour qu'il refroidisse.

8. Le grill infrarouge



ATTENTION : Les pièces accessibles peuvent être chaudes lorsque le grill fonctionne. Les enfants en bas âge doivent être maintenus à distance.

⚠ LA PORTE DU GRILL DOIT RESTER OUVERTE LORSQUE LE GRILL FONCTIONNE.

1. Lorsque le grill fonctionnera, le ventilateur de refroidissement fonctionnera également. Après utilisation, le ventilateur peut continuer à fonctionner pour refroidir le produit.
2. Si vous fermez la porte en cours d'utilisation, le grill s'éteindra, mais le ventilateur pourra continuer à fonctionner selon la durée d'utilisation du grill
3. **À noter :** lorsque le grill fonctionne, l'alimentation des fours est coupée. À l'exception de périodes prolongées, un fonctionnement normal du grill n'affectera pas la capacité des fours à conserver à chaleur. En cas de cuisson au four pendant l'utilisation du grill, vous devrez peut-être prolonger le temps de cuisson.
4. Pour obtenir les meilleurs résultats, préchauffer le grill pendant environ 2 minutes.
5. Le grill dispose de 3 positions d'étagère (voir **Fig. 8.1**) Utilisez les positions supérieures pour une cuisson rapide
Utilisez les positions inférieures pour une cuisson plus lente
6. La grande poêle à grillades/le plat à rôtir avec grille peut être rangé dans la base du compartiment du grill, lorsque celui-ci est éteint.

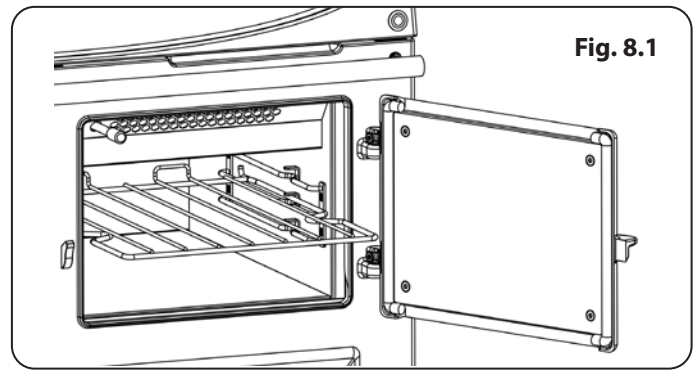
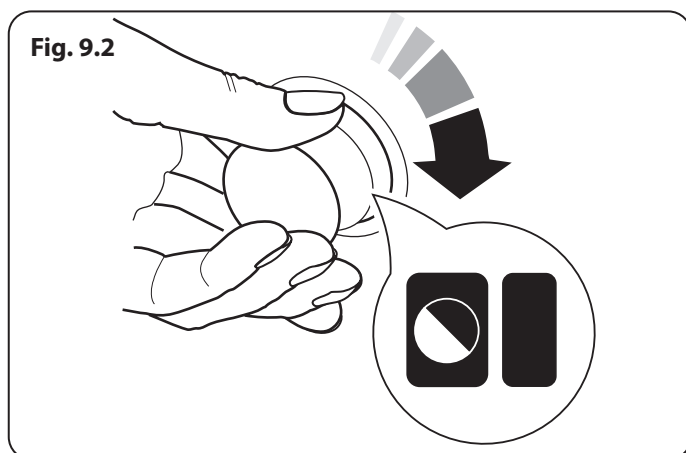
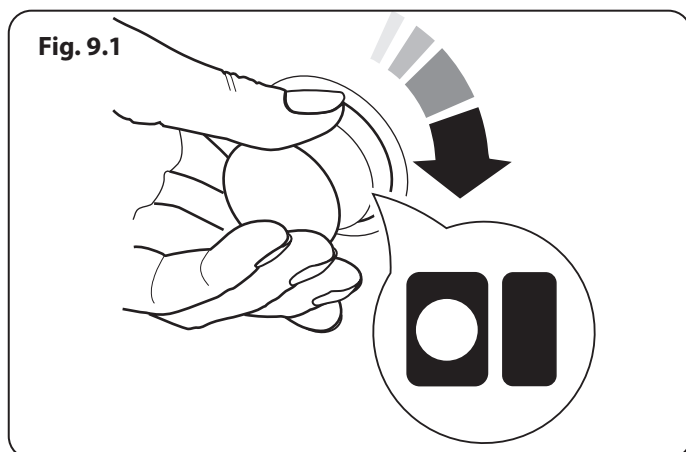

Fig. 8.1

9. La plaque de cuisson



La plaque de cuisson en fonte fonctionne manuellement et est plate afin d'offrir le meilleur contact partout avec les poêles, gril, sauteuse et bouilloire AGA.

La plaque à bouillir est la plus chaude et la plaque à mijoter plus froide. La plaque de cuisson peut être utilisée de manière totalement indépendante des fours.

Toute la zone de la plaque de cuisson peut être utilisée pour la cuisine, et plusieurs casseroles peuvent être placées sur la plaque en même temps. La plaque de cuisson se situe légèrement au-dessus de la plaque supérieure afin d'éviter les rayures si les casseroles sont déplacées sur un côté pour mijoter.

Le couvercle isolant en chrome est rabaisé sur la plaque de cuisson lorsqu'elle chauffe ou qu'elle n'est pas utilisée. Lorsque la plaque de cuisson est « allumée », les couvercles isolants sont chauds. Nous conseillons vivement de ne pas mettre des ustensiles comme des bouilloires, poêles ou plats de cuisson directement sur le couvercle isolant, car ils pourraient se rayer – investissez dans une paire de protections de chef pour protéger la surface si le couvercle doit être utilisé pour poser des choses dessus !

Conserver la plaque de cuisson propre, sans aliments ou miettes brûlés en les brossant avec la brosse métallique, fournie avec votre AGA. Des informations de nettoyage peuvent être consultées **“Cleaning & Caring” on page 34.**

Commandes de la plaque de cuisson

Réglage plaque à bouillir (Fig. 9.1)

(temps de chauffage, environ 35 à 40 minutes)

Le réglage le plus chaud, le réglage de la plaque à bouillir est utilisé pour faire bouillir, griller, poêler, faire des toasts, en fait, tout ce qui requiert une chaleur élevée. Les légumes verts gardent leur couleur lorsqu'ils sont portés rapidement à ébullition ici, ou utiliser un cuiseur vapeur sur la poêle pour faire cuire plusieurs légumes à la fois.

Pour faire sauter ou cuire tout ce qui pourrait éclabousser, nous vous conseillons d'utiliser la protection antiprojections AGA qui protégera le couvercle isolant des éclaboussures, facilitant ainsi grandement le nettoyage ! Lavez simplement la Protection anti-projection dans de l'eau chaude savonneuse, ou passez-la au lave-vaisselle entre deux assiettes.

Sachez que le réglage de la plaque à bouillir est trop chaud pour cuisiner des aliments directement dessus.

Réglage plaque à mijoter (Fig. 9.2)

(temps de chauffage, environ 20 minutes)

Le réglage de la plaque à faire mijoter est le moins chaud des deux, et est donc utilisé pour les recettes qui requièrent une chaleur moins intense comme les sauces, les œufs brouillés,

faire chauffer du lait, la friture lente, les soupes à faire mijoter et les légumes racines. De plus, elle peut être utilisée pour cuisiner dessus directement, comme une sorte de grill, valeur inestimable pour les sandwichs grillés, les quesadillas, les scones, les escalopes et même un œuf au plat sans graisse ! Les toasts cuits lentement peuvent être réalisés sur la plaque à faire mijoter, pas besoin d'utiliser le grille-pain AGA.

Les plaques réchauffantes

Les plaques réchauffantes sont utiles lorsque vous souhaitez déplacer une casserole pour arrêter l'ébullition ou à une température plus basse.

Faire attention au moment de retirer et de replacer les plaques réchauffantes en fonction de leur poids. Veiller à ce qu'elles soient froides avant de les retirer.

Retirer les plaques réchauffantes

Insérer l'outil de levage **Fig. 9.3** dans le trou à l'arrière de la plaque réchauffante. Soulever par l'arrière, puis faire glisser doucement depuis le côté, **Fig. 9.4**.

Replacer les plaques réchauffantes

Replacer les plaques réchauffantes doucement, comme indiqué dans la **Fig. 9.5**.

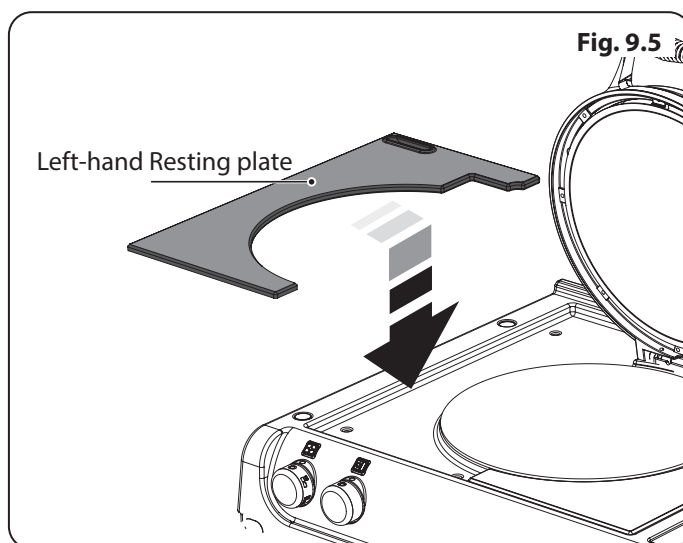
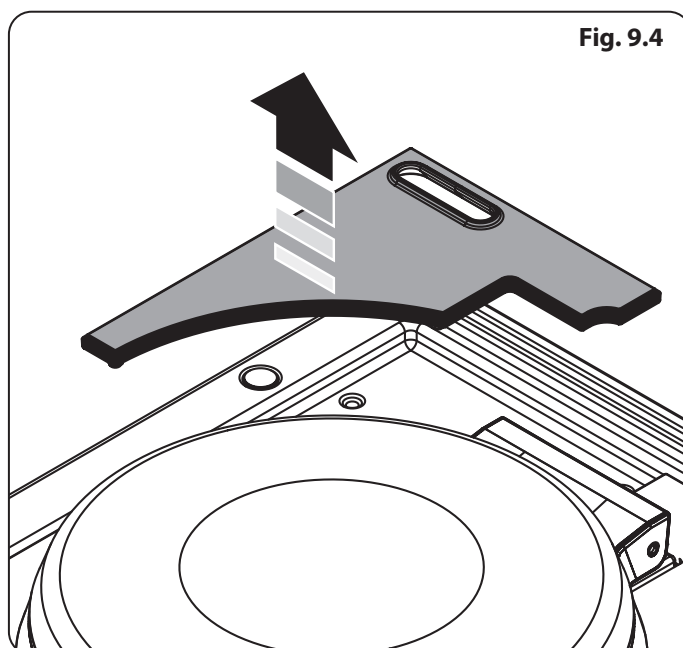
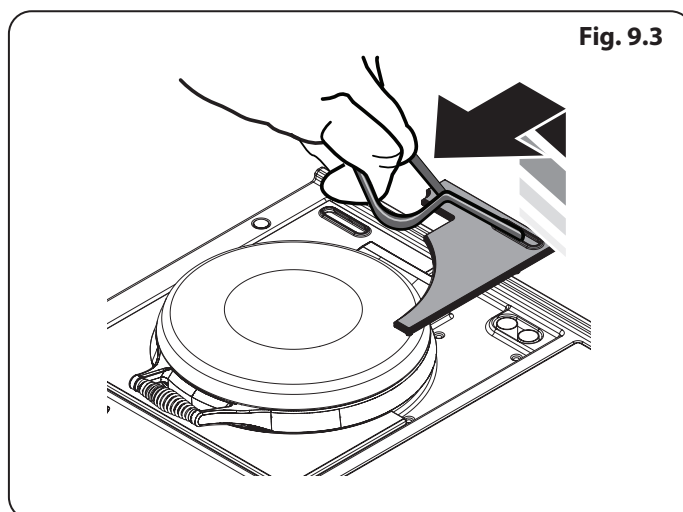

10. Table de cuisson - Rôtissoire et fours inférieurs

Rôtissoire	Idéal pour
1er niveau	Grillades (1er niveau adapté uniquement aux étagères froides et aux plats pour rôtis).
2e niveau	Grillades, brunissement, gratins.
3e niveau	Petites pâtisseries, scones, petits pains, Yorkshire puddings.
4e niveau	Viande rôtie et volaille.
Grille amovible du four en bas du four	Pain, viennoiseries, légumes grillés.
Grille de base en bas du four	Quiches, tartes, pizza, friture.
Réglage « e » du four supérieur	fait revenir le four supérieur à la température de cuisson
2e niveau	Gâteaux éponges fouettés.
3e niveau	Poissons cuits au four, soufflés, hachis parmentier, lasagnes, certains biscuits et petits gâteaux.
4e niveau	Biscuits, petits gâteaux, muffins, sablés.
Grille amovible du four en bas du four	Génoises, gâteaux aux fruits, brownies et cheese-cakes.
Four à pâtisserie inférieur	
1er niveau	Gâteaux éponges fouettés, biscuits et petits gâteaux.
2e niveau	Poissons cuits au four, soufflés, hachis parmentier, lasagnes, génoises, gâteaux aux fruits, brownies et cheese-cakes.
3e niveau	Convient pour la cuisson de grandes quantités, de plateaux supplémentaires de biscuits et de gâteaux, mais toujours intervertir les plateaux avant la fin de la cuisson pour garantir un brunissement uniforme.
Réglage du four de mijotage inférieur ou « e »	<p>Pour les plats mijotés, le bouillon, le riz au lait et autres plats similaires, faire chauffer sur la plaque chauffante ou la plaque à induction, puis transférer dans le four à mijoter (sauf pour les meringues).</p> <p>Les meringues peuvent être mises à sécher sur des plateaux de cuisson placés en position 2.</p> <p>La position 2 peut également être utilisée pour faire cuire des gâteaux de fruits riches sur une période prolongée.</p>

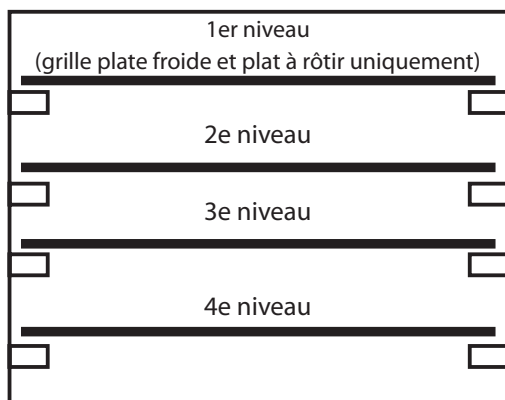

Four en fonte supérieur

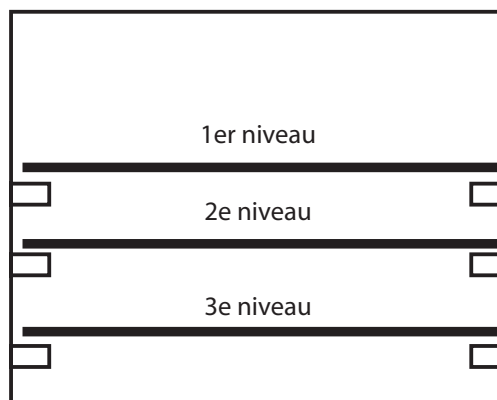

Four inférieur

6. Four à chaleur tournante (Modèles 170, 170i)

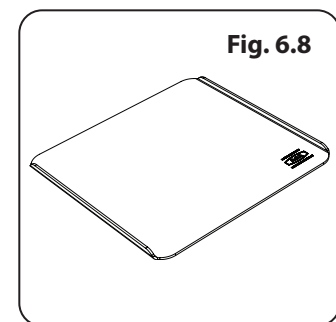
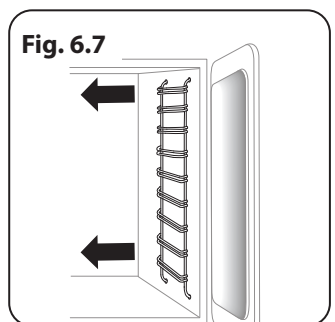
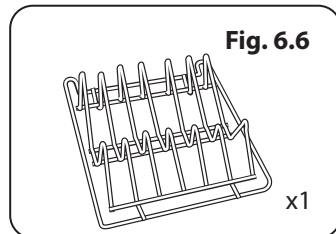
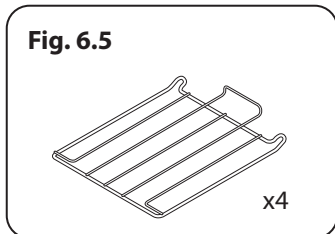
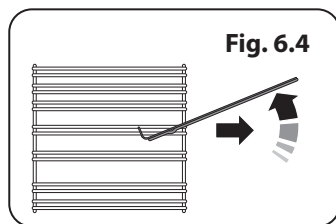
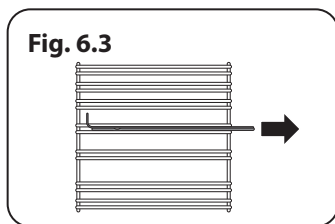
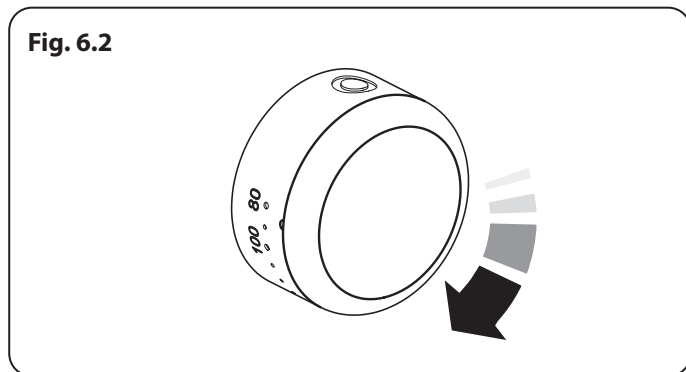
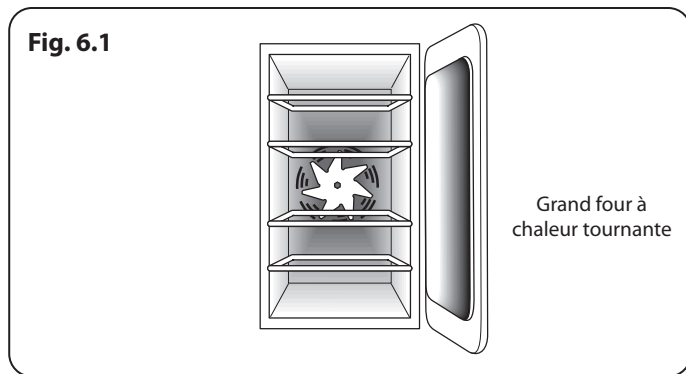

Opération pour le four à chaleur tournante

Les fours à chaleur tournante font circuler de l'air chaud en continu, ce qui signifie une cuisson plus rapide et plus homogène. Les températures de cuisson recommandées pour un ventilateur à chaleur tournante sont généralement inférieures à celle d'un four traditionnel.

Utilisation du four

Four à chaleur tournante

Tourner le sélecteur de température à la température souhaitée (**Fig. 6.2**).

Le four mettra au moins 10 minutes pour atteindre la température sélectionnée.

Il s'allumera et s'arrêtera pendant la cuisson à mesure que le four maintiendra la température sélectionnée.

Accessoires

Grilles de four

Les grilles du four sont retenues lorsqu'elles sont poussées mais peuvent facilement être retirées et remplacées.

Pousser la grille jusqu'à ce que l'arrière de la grille soit arrêté contre les butées de la grille sur les côtés du four (**Fig. 6.3**).

Lever l'avant de la grille afin que l'arrière de la grille passe en-dessous de la butée de la grille et pousser la grille (**Fig. 6.4**).

Pour remplacer la grille, aligner la grille avec une rainure dans les échelons du four et pousser la grille jusqu'à ce que les extrémités butent contre la butée de la grille. Lever l'avant afin que la grille s'arrête contre les butées et abaisser l'avant pour que la grille soit à niveau et la repousser complètement.

⚠ NE PAS mettre les glissières au lave-vaisselle.

Grilles de four

Le four à chaleur tournante est fourni avec quatre plaques de cuisson (**Fig. 6.5**) et un plateau chauffe-plat (**Fig. 6.6**).

En utilisant le grand four, vous pouvez cuire sur les quatre plateaux du four en même temps, mais veillez à ce qu'ils soient bien espacés pour laisser l'air chaud circuler.

La plaque de cuisson (**Fig. 6.8**) est conçue spécialement pour être utilisée dans le four inférieur et placée directement sur l'étagère. C'est la taille conseillée pour cuire scones, biscuits, meringues ou pièces de pâtisserie.

Démontage du support de grille

Pour nettoyer les côtés du four, retirer les plateaux, décrochez les supports des côtés du four et retirez-les en les soulevant (**Fig. 6.7**).

Conseils de cuisson pour le four à chaleur tournante

Conseils généraux sur le four

Les grilles en fer doivent toujours être poussées fermement jusqu'au fond du four.

Les plaques de cuisson avec des aliments qui cuisent doivent être placées à niveau par rapport au bord avant des grilles en fer du four. Les autres conteneurs doivent être placés au centre. Garder toutes les plaques et conteneurs éloignés du fond du four, car ceci pourrait brûler les aliments.

Pour un dorage homogène, la taille maximum recommandée des plats est :

- profondeur : 340 mm (13 $\frac{3}{8}$ ") par largeur : 340 mm (13 $\frac{3}{8}$ ") dans le four principal
- profondeur : 321 mm (12 $\frac{5}{8}$ ") par largeur : 289 mm (11 $\frac{3}{8}$ ") dans le grand four.

Lorsque le four est en marche, NE PAS laisser la porte du four ouverte plus que nécessaire, sinon les boutons pourraient devenir chauds.

- Toujours garder un « espace d'un doigt » entre les plats sur la même grille. Ceci permet à la chaleur de circuler librement autour d'eux.
- Pour réduire les éclaboussures de graisse lorsque vous ajoutez des légumes à de la graisse chaude autour d'un rôti, bien les sécher ou les enduire légèrement d'huile de cuisson.
- Lorsque les aliments peuvent bouillir et trisser pendant la cuisson, les placer sur une plaque de cuisson.
- Si vous voulez faire dorer la base d'un plat à base de pâte, préchauffer la plaque de cuisson pendant 15 minutes avant de placer le plat au centre de la plaque.

Table de cuisson - Four à chaleur tournante

Le four mettra au moins 10 minutes pour atteindre la température sélectionnée.

Les paramètres de commande et les temps de cuisson du four indiqués dans le tableau ci-dessous sont prévus pour servir **de guide uniquement**. Selon les goûts, la température pourra être modifiée afin de fournir un résultat satisfaisant.

Lorsque vous suivez une recette, réduisez la température du four à chaleur tournante de 10°C et le temps de cuisson de 5-10 minutes. La température dans le four à chaleur tournante ne change pas selon la hauteur dans le four, vous pouvez donc utiliser n'importe quelle grille.

Aliment	Température du four à chaleur tournante	Temps de cuisson approximatif		
Viande				
Bœuf (sans os)	150 °C	30-35 minutes pour 500g +30-35 minutes.	Bien décongeler les articulations gelées avant la cuisson. La viande peut être rôtie à 220°C (210°C pour un four à chaleur tournante) et le temps de cuisson ajusté au besoin. Pour les viandes farcies et roulées, ajouter environ 10 minutes pour 500g, ou cuire à 200°C (190°C) pendant 20 minutes puis à 160°C (150°C) le reste du temps.	
	190 °C	20-25 minutes pour 500g +20-25 minutes.		
Agneau	150 °C	30-35 minutes pour 500g +30-35 minutes.		
	190 °C	25-30 minutes pour 500g +25-30 minutes.		
Porc	150 °C	35-40 minutes pour 500g +35-40 minutes.		
	190 °C	25-30 minutes pour 500g +25-30 minutes.		
Volaille				
Poulet	150 °C	20-25 minutes pour 500g +20-25 minutes.		Pour la volaille farcie, vous pouvez cuire à 200°C (190°C) pendant 20 minutes puis à 160°C (150°C) le reste du temps. Ne pas oublier d'inclure le poids de la farce. Pour la volaille déjà préparée fraîche ou surgelée, suivre les instructions du paquet. Bien décongeler la volaille surgelée avant la cuisson.
	190 °C	15-20 minutes pour 500g +15-20 minutes.		
	150 °C	20 minutes pour 500g +20 minutes.		
Dinde	190 °C	15 minutes pour 500g +15 minutes.		
	150 °C	25-30 minutes pour 500g.		
Canard	190 °C	20 minutes pour 500g.		
Daubes	130 °C-140 °C	2-4 heures en fonction de la recette.		
Yorkshire pudding	210 °C	Grosses boîtes 30-35 minutes ; individuelles 10-20 minutes.		
Gâteaux				
Très riche en fruits - Noël, mariage, etc.	130 °C	45-50 minutes pour 500g de mélange.	Placer le bord avant de la plaque de cuisson au niveau de l'avant de la grille du four. Jusqu'à trois niveaux peuvent être cuits dans un four à chaleur tournante en même temps mais veillez à laisser au moins un espace de gradin libre entre chaque plat.	
Fruit 180 mm étain	140 °C	2-2½ heures.		
Fruit 230 mm étain	140 °C	Jusqu'à 3½ heures.		
Madère 180 mm	150 °C	80-90 minutes.		
Gâteaux à étages	180 °C	15-25 minutes.		
Scones	210 °C	10-15 minutes.		
Génoise Victoria				
180 mm étain	170 °C	20-30 minutes.		
210 mm étain	170 °C	30-40 minutes.		
Desserts				
Tartes feuilletées	190 °C	20-30 minutes sur une plaque préchauffée.	Placer le bord avant de la plaque de cuisson au niveau de l'avant de la grille du four. Jusqu'à trois niveaux peuvent être cuits dans un four à chaleur tournante en même temps mais veillez à laisser au moins un espace de gradin libre entre chaque plat.	
Tartes aux fruits	190 °C	35-45 minutes.		
Tartelettes	190 °C	10-20 minutes en fonction de la taille.		
Gâteaux à la levure	200 °C	20-40 minutes en fonction de la taille.		
Meringues	90 °C	2-3 heures.		
Crèmes à base d'œuf	150 °C	45-60 minutes.		
Puddings	170 °C	40-45 minutes.		
Puddings au lait	130 °C-140 °C	2 à 3 heures.		
Pain	200 °C	20-30 minutes.		
Poisson				
Filet	190 °C	15-20 minutes		
Complet	190 °C	15-20 minutes pour 500g.		
Steak	190 °C	Steaks selon l'épaisseur.		

Plaque à faire mijoter *(basse puissance)*

Une plaque à faire mijoter basse puissance est installée au-dessus de votre four à chaleur tournante conventionnel, elle complète la plaque d'ébullition grande vitesse du côté droit (**Fig. 6.9**).

Pour le guide de température de la plaque à faire mijoter, veuillez consulter le tableau opposé.

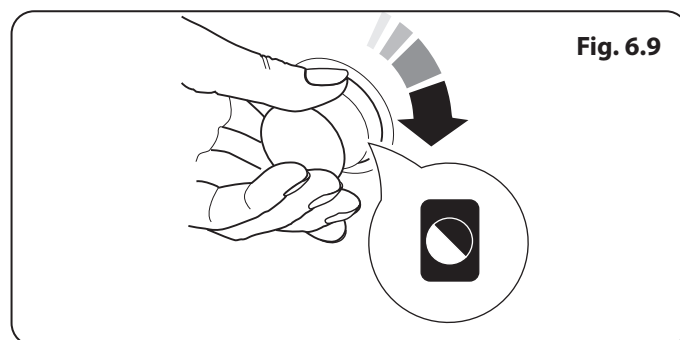

Temps (min)	Température approximative avec couvercle baissé
5 mins	65 °C - 70 °C
10 mins	140 °C - 150 °C
15 mins	190 °C - 210 °C
20 mins	200 °C - 220 °C

7. Plaque de cuisson à induction à 3 zones *(modèles 100/i et 170/i uniquement)*

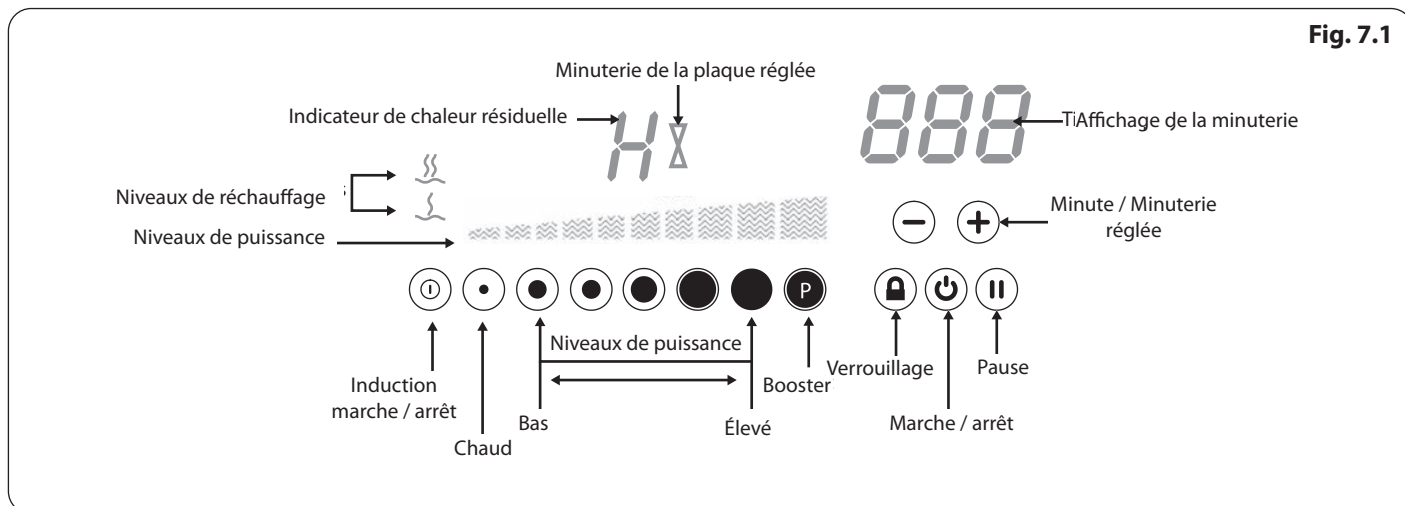

Fig. 7.1

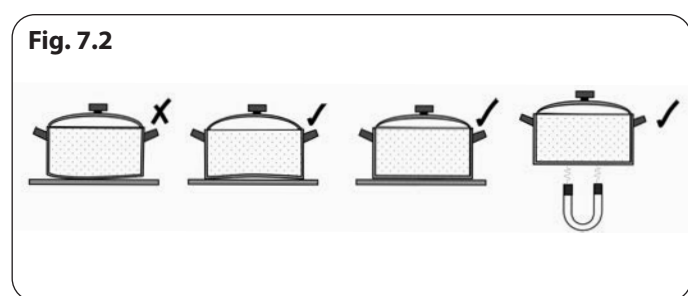

Fig. 7.2

La plaque à induction fonctionne indépendamment de la plaque de cuisson et des fours AGA. Toutes les fonctions de la plaque à induction sont accessibles par les touches intégrées dans la surface vitrocéramique de la plaque de cuisson à induction.

Casseroles

Il est important d'utiliser des casseroles qui sont recommandées spécialement pour la cuisson à induction. En général l'inox, les casseroles spéciales avec fond en inox, en acier émaillé ou les casseroles en fonte émaillée à fond plat conviennent. Il convient de remarquer que certains types de casseroles en inox ne fonctionneront pas ou mettront du temps à chauffer.

Toutes les casseroles en cuivre, en aluminium ou les casseroles en céramique ne fonctionneront pas sur une plaque à induction. Si vous avez des doutes sur une casserole, faites un test rapide avec un aimant sur le fond de la casserole (**Fig. 7.2**). Une forte attraction entre l'aimant et la casserole indique généralement que la casserole convient. Une faible ou aucune attraction indique que la casserole ne convient pas. N'oubliez pas de retirer l'aimant avant d'utiliser la casserole sur la plaque.

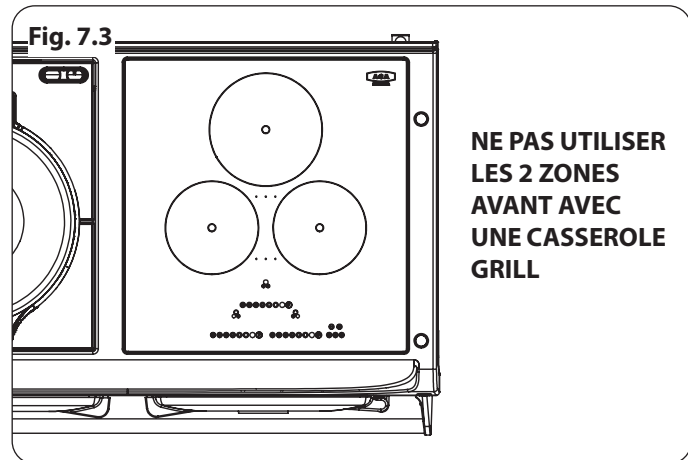

Fig. 7.3

Affichage des indicateurs			
A	Cuisson auto		Réglages de chaleur
U	Détection de la casserole		Minuterie réglée
H	Chaleur résiduelle		En pause
P	Booster		Niveaux de puissance
			Contact prolongé sur la touche

Utilisez des casseroles de la même taille ou légèrement plus grande que la zone entourée. Les casseroles plus petites mettront du temps à chauffer. Utiliser une casserole avec un couvercle permet au contenu de bouillir plus rapidement.

Idéalement les casseroles devrait avoir des fonds plats pour une meilleure efficacité avec l'induction.

La plupart des casseroles émettra un son à peine audible pendant la cuisson mais cela est parfaitement normal. Le niveau de son variera selon le type et le style de casserole utilisée.

Les accessoires AGA sont en vente chez votre spécialiste AGA ou en ligne sur www.agacookshop.co.uk.

Détection de la casserole

Lorsque l'alimentation est activée et qu'un niveau de puissance est sélectionné, la détection de la casserole est automatique chaque fois que la casserole est placée à l'intérieur de la zone de cuisson ou retirée de la zone de cuisson. (Voir **Fig. 7.3** pour les zones de cuisson et l'emplacement pour les casseroles).

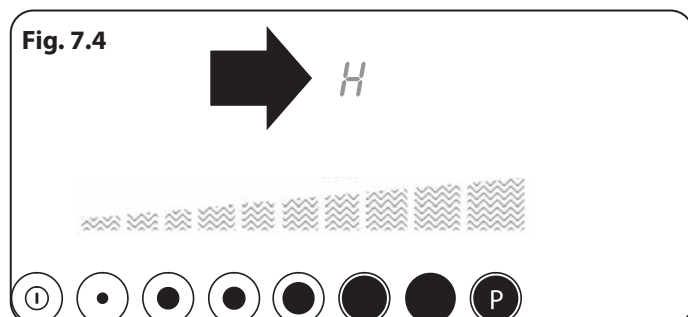

Indicateur de chaleur résiduelle

La surface de la plaque chauffera lors du fonctionnement du fait de la conduction de la chaleur provenant de la casserole. La surface de la plaque restera chaude pendant un moment après l'utilisation.

Après la période de cuisson, l'indicateur de chaleur de la plaque (**Fig. 7.4**) s'affichera et pendant une courte durée après l'extinction.

Panneau de commande Fig. 7.1

Appuyer franchement avec le doigt sur les touches pour s'assurer que la commande est efficace.

Les touches ne fonctionneront peut-être pas si la zone de commande est mouillée. La zone des touches doit être séchée en utilisant du papier absorbant.

Protection contre la surchauffe

Les niveaux de puissance seront automatiquement réduits si des températures élevées excessives sont détectées sous la zone de cuisson. Si des températures élevées sont détectées, il ne sera pas possible d'ajuster le niveau de puissance à un niveau plus élevé que celui indiqué sur l'affichage.

Si une casserole venait à se vider de son liquide après avoir bouilli trop longtemps, le système anti-surchauffe éteindrait la plaque.

Utilisation de la plaque à induction

Étape 1. Pour allumer, toucher la veille.

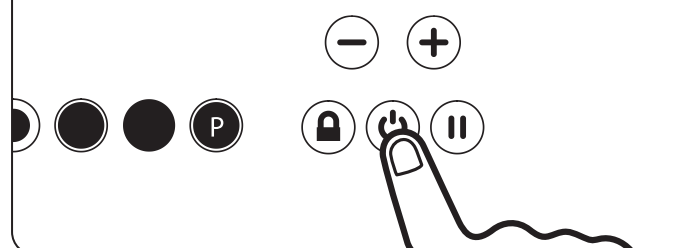

Étape 2. Toucher le bouton marche de l'induction. Si le niveau de puissance n'est pas sélectionné dans les 20 secondes, l'appareil s'éteindra automatiquement.

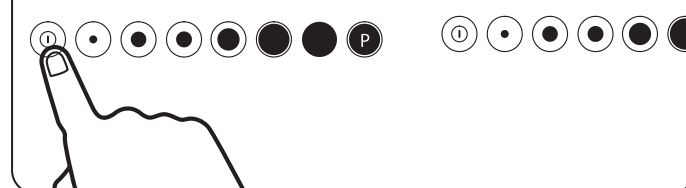

Étape 3. Régler le niveau de puissance souhaitée.

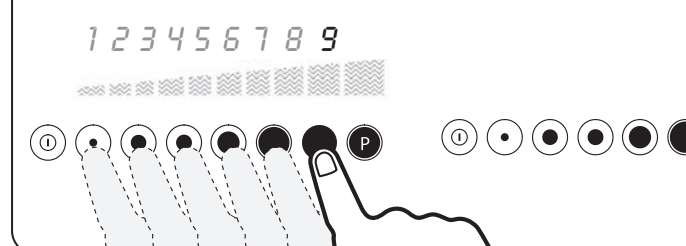

Étape 4. Niveau de boost. Le boost durera 10 minutes avant de revenir au réglage précédent.

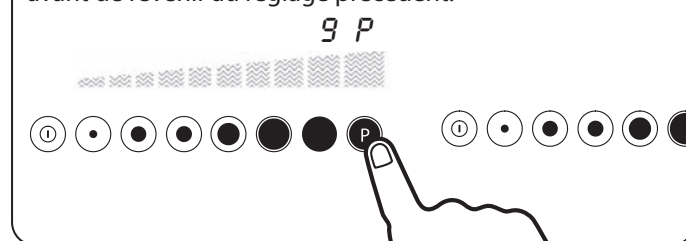

Étape 5. Pour éteindre, toucher la veille.

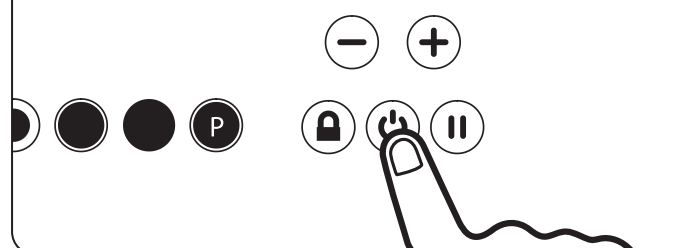

Pause

Étape 1. Pour interrompre la période de cuisson, toucher la pause.

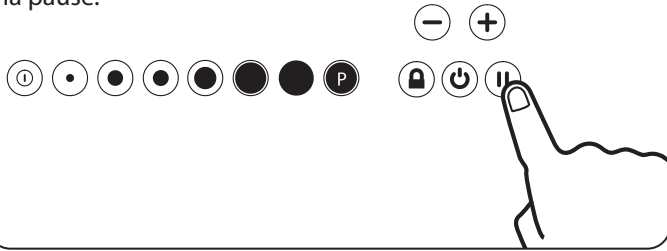

Étape 2. Pour reprendre la cuisson, toucher la pause et faire glisser le doigt sur toute la longueur des touches de niveau de puissance.

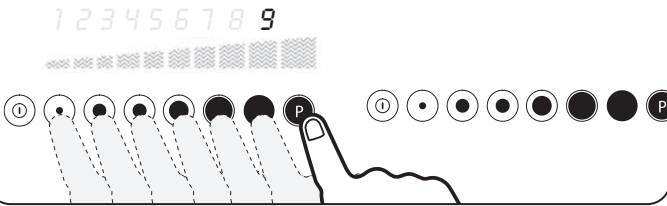

Étape 3. Le niveau de puissance initial sera réglé automatiquement.



La pause reste active pendant 10 minutes, après 10 minutes la plaque s'éteindra.

Fonction de réchauffage

La fonction de réchauffage gardera chaud les aliments cuits pendant une certaine durée.

Niveau	Température	
1	40° C 104° F	Faire fondre
2	70° C 158° F	Réchauffer
3	94° C	Faire mijoter

Étape 1. Pour allumer, toucher la veille.

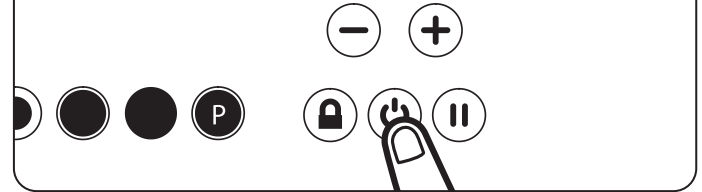

Étape 2. Toucher le bouton marche de l'induction. Si le niveau de puissance n'est pas sélectionné dans les 20 secondes, l'appareil s'éteindra automatiquement.

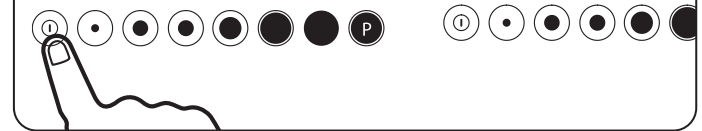

Étape 3. Toucher la première touche de niveau de puissance pour sélectionner le niveau un de réchauffage.

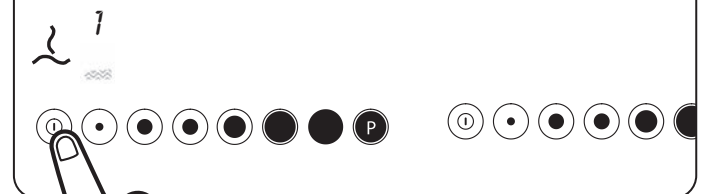

Étape 4. Pour sélectionner le niveau deux de réchauffage, toucher et maintenir le premier niveau de puissance.

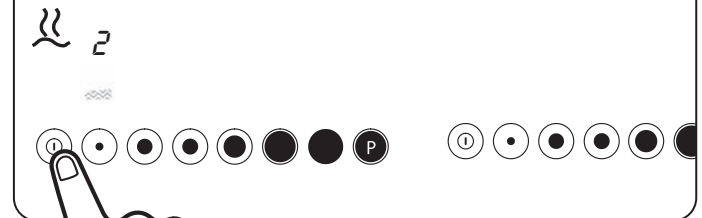

Étape 5. Pour sélectionner le niveau trois de réchauffage, toucher et maintenir le premier niveau de puissance.

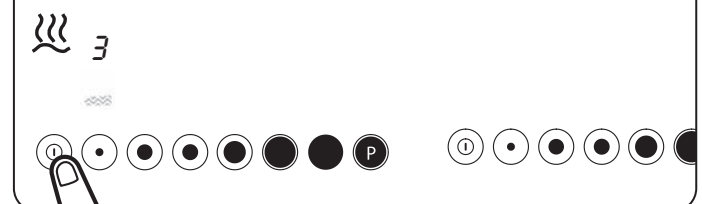

Cuisson auto

La fonctionnalité Cuisson auto permet au contenu de la casserole d'atteindre rapidement une température élevée avant de revenir au niveau de puissance réglé.

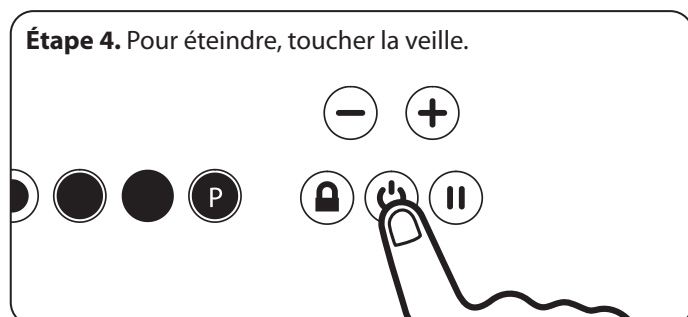
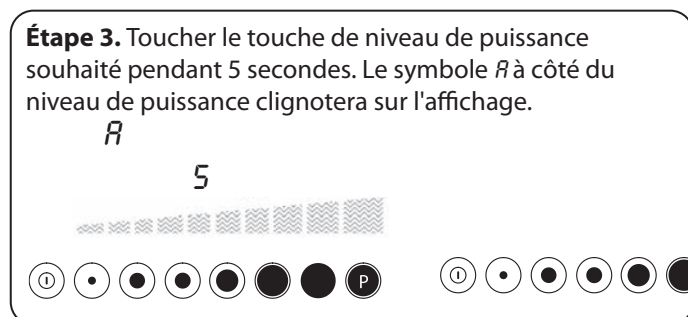
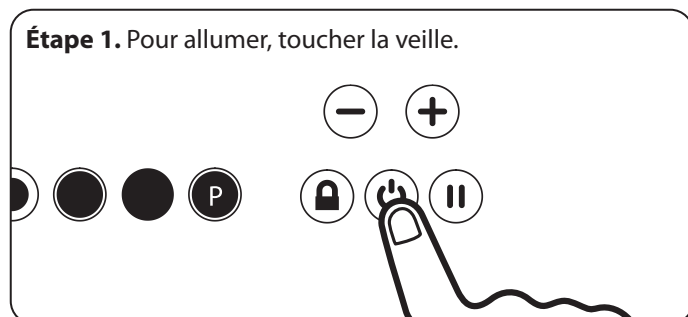

Fonctionnalité de minuterie

La fonctionnalité de minuterie ne démarre pas et n'arrête pas la cuisson. La plaque possède deux minuteries séparées :

1. **Minuterie de cuisine**, pour les besoins habituels de minuterie en cuisine, par exemple, régler le temps de cuisson pour des aliments cuits au four.
2. **Rappel minute**, pour mesurer le temps de cuisson avec l'induction.

1. Minuterie de cuisine

Étape 1. Pour allumer, toucher la veille.

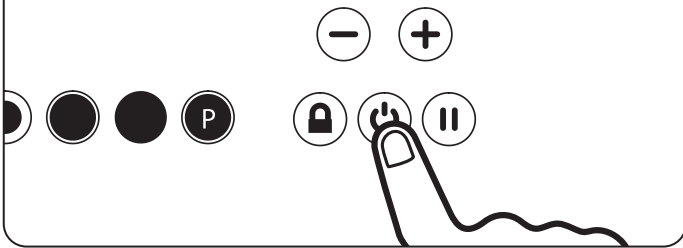

Étape 2. Appuyer sur les boutons « - » et « + » en même temps.

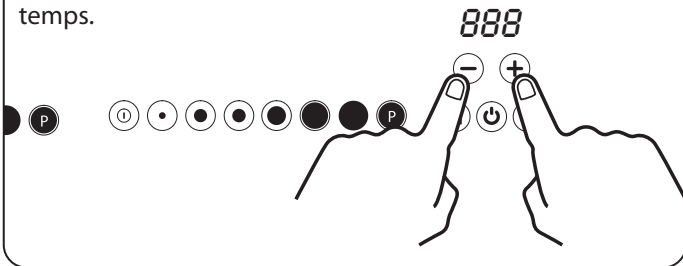

Étape 3. Une durée peut désormais être réglée en utilisant - ou +. Le compte à rebours commencera après quelques secondes.

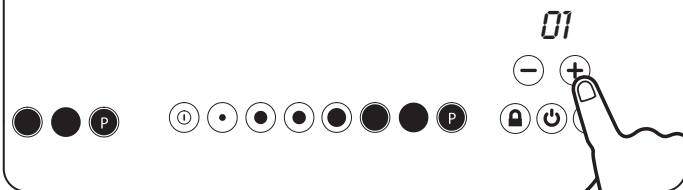

Étape 4. Si un compte à rebours est nécessaire, toucher la touche de puissance.

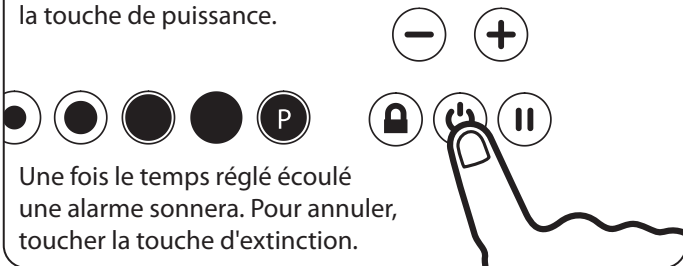

Modifier la minuterie de cuisine

Étape 1. Pour modifier ou annuler le réglage d'une durée, toucher la veille.

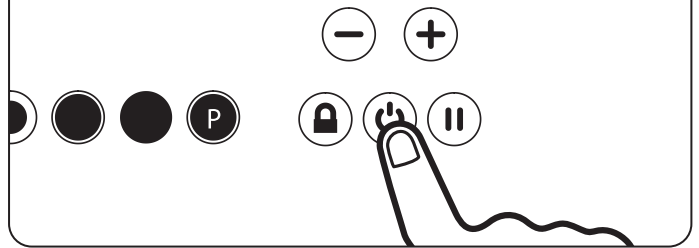

Étape 2. Appuyer sur les boutons « - » et « + » en même temps.

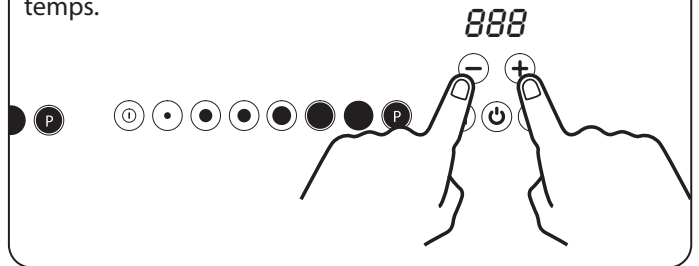

Étape 3. La durée peut désormais être modifiée en utilisant - ou +. 0 pour annuler.

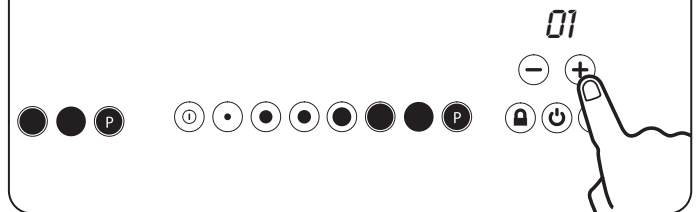

Étape 4. Si un compte à rebours est nécessaire, toucher la touche de puissance.

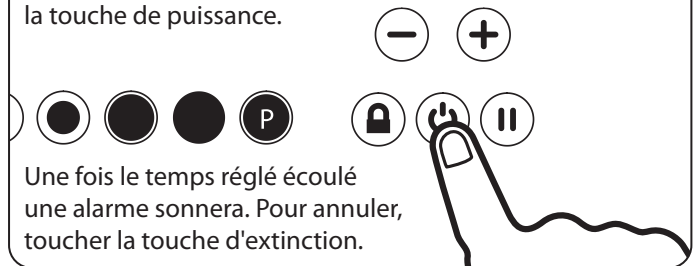

2. Rappel minute

Étape 1. Pour allumer, toucher la veille.

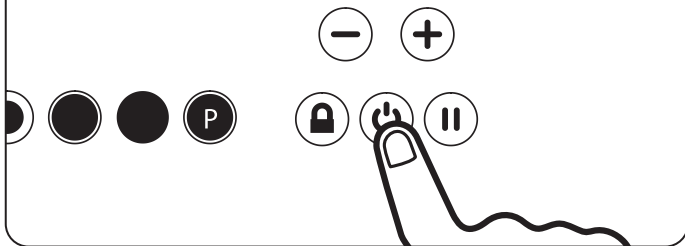

Étape 2. Toucher le bouton marche de l'induction. Si le niveau de puissance n'est pas sélectionné dans les 20 secondes, l'appareil s'éteindra automatiquement.

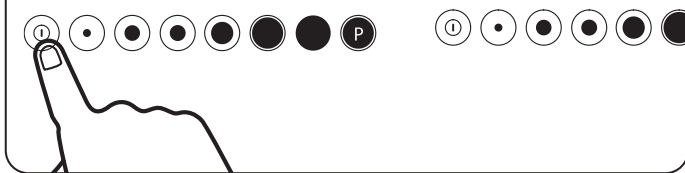

Étape 3. Régler le niveau de puissance souhaitée.

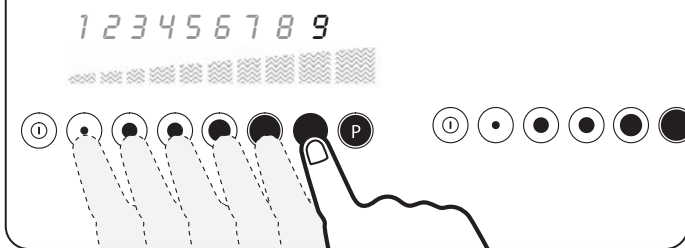

Étape 4. Appuyer sur les boutons « - » et « + » en même temps.

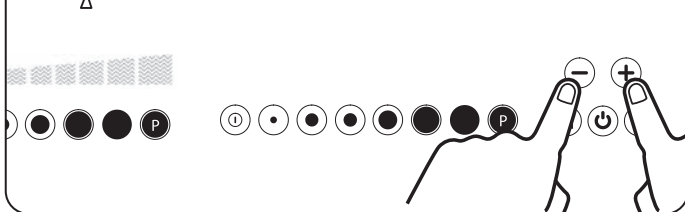

Étape 5. La durée peut désormais être réglée en utilisant - ou +. Le compte à rebours commencera après quelques secondes.

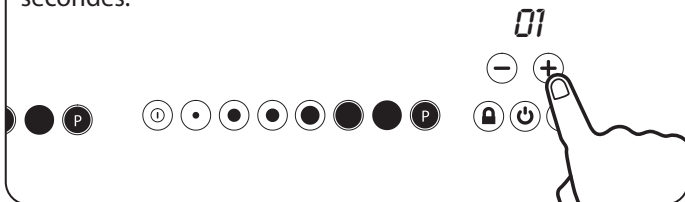

Étape 5. Si un compte à rebours est nécessaire, toucher la touche de puissance.



Une fois le temps réglé écoulé une alarme sonnera. Pour annuler, toucher la touche d'extinction.

Modifier le rappel minute

Étape 1. Appuyer sur les boutons « - » et « + » en même temps.

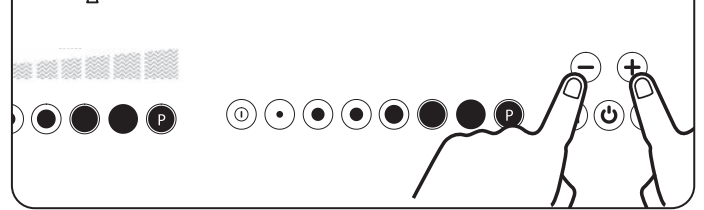

Étape 2. La durée peut désormais être réglée en utilisant - ou +. Le compte à rebours commencera après quelques secondes.

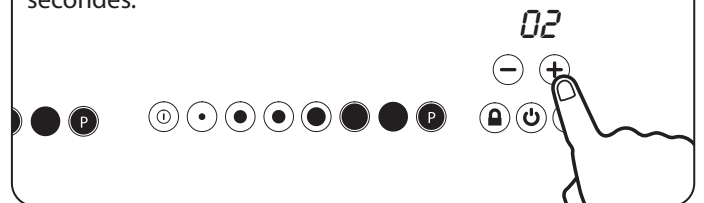

3. Verrouillage temporaire

La fonction verrouillage temporaire verrouillera les commandes pendant la durée d'un processus de cuisson afin d'éviter un changement accidentel des commandes.

Étape 1. Toucher le bouton de puissance.

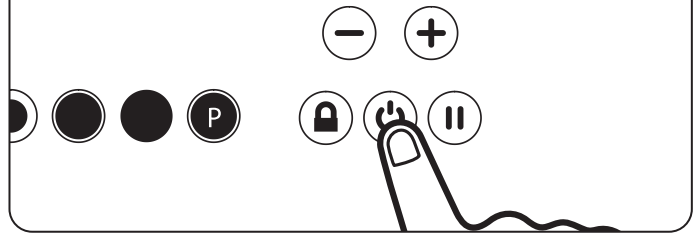

Étape 2. Toucher le bouton marche de l'induction. Si le niveau de puissance n'est pas sélectionné dans les 20 secondes, l'appareil s'éteindra automatiquement.

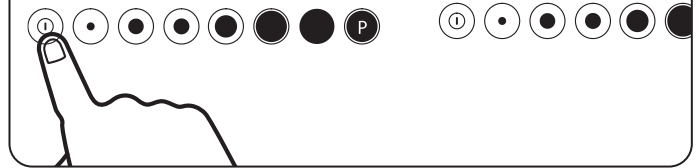

Étape 3. Régler le niveau de puissance souhaitée.

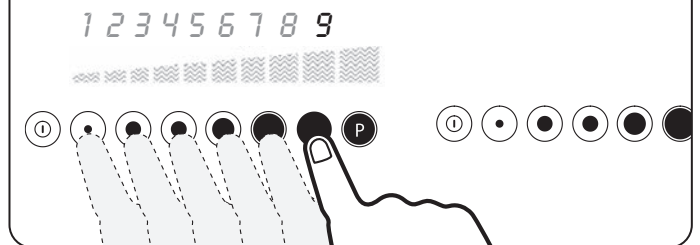

Étape 3. Toucher le verrou.



Étape 4. Toucher le verrou pour réinitialiser le réglage du niveau de puissance (a) ou la touche de puissance pour éteindre la plaque (b).

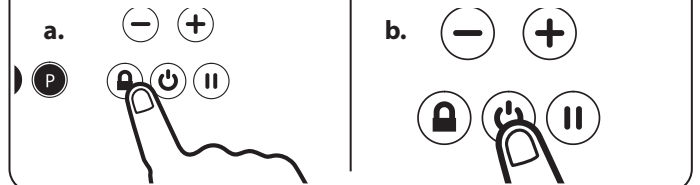

Étape 5. Pour annuler la fonction après l'utilisation, toucher la touche pour allumer (a) puis la touche de verrouillage (b).

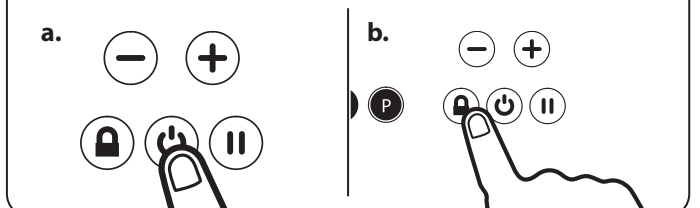

Fonctionnalité de pont

La fonctionnalité de pont permet aux deux zones de cuissons/éléments avant d'être allumés en même temps et contrôlés comme une seule zone de cuisson.

Cela est parfait pour un grill ou une casserole à poisson compatible induction, par exemple. Lorsque vous utilisez des casseroles grill utilisez uniquement la zone de cuisson arrière.

Il est déconseillé d'utiliser une casserole grill sur les deux zones de cuisson avant car elle pourrait surchauffer.

Si cela se produit, la plaque de cuisson à induction devra refroidir avant d'être réutilisée.

Étape 1. Toucher le bouton de puissance.

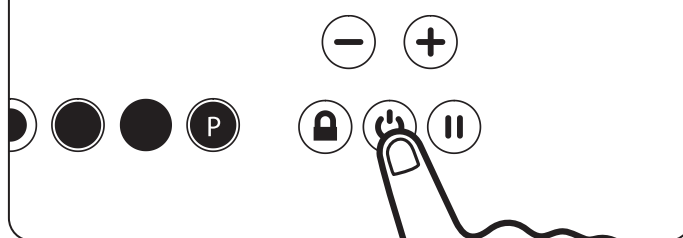

Étape 2. Activer en sélectionnant les deux éléments de cuisson simultanément.

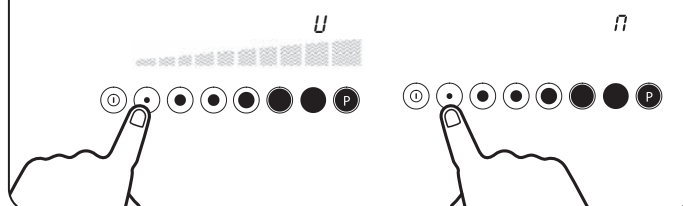

Étape 3. Régler le niveau de puissance souhaité avec le curseur de gauche uniquement.



À noter: Le réglage du niveau de puissance est uniquement possible avec le curseur de gauche.

Étape 4. Pour éteindre, toucher la veille.

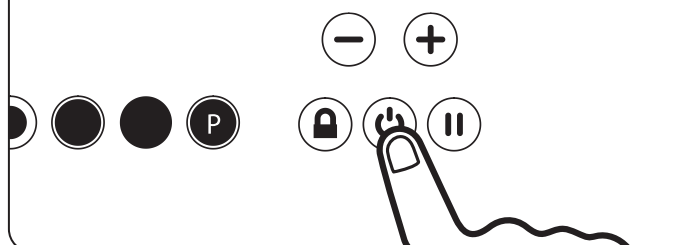

8. Grilles de four

Installer les grilles de four pour fours en fonte, à rôtir, à pâtisserie et à mijoter

Schéma 8.1

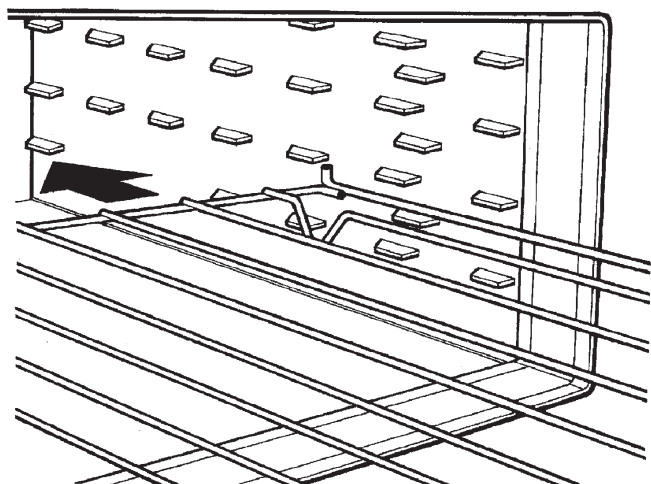

DESN 512403

Schéma 8.2

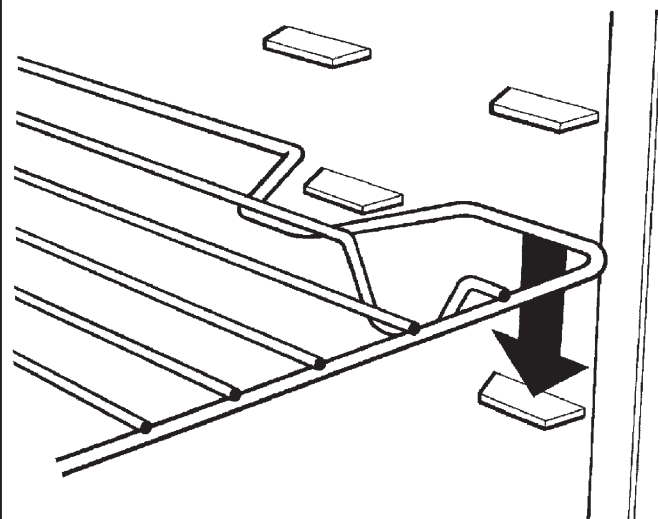

DESN 512404

Retirer les grilles de four pour fours en fonte, à rôtir, à pâtisserie et à mijoter

Schéma 8.3

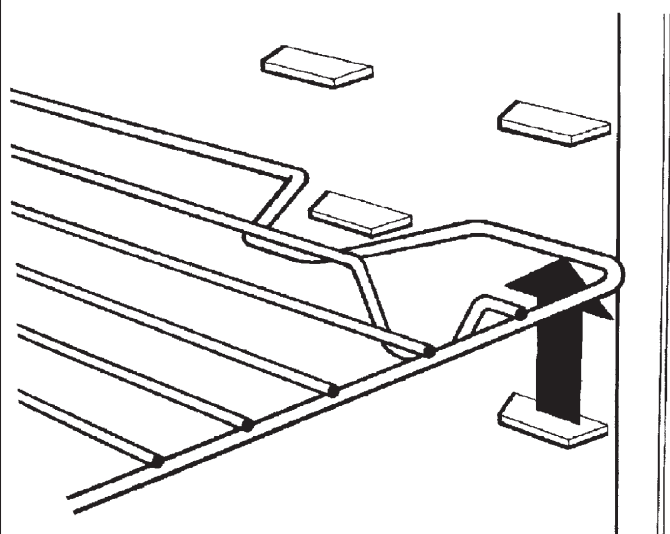

DESN 512405

Schéma 8.4

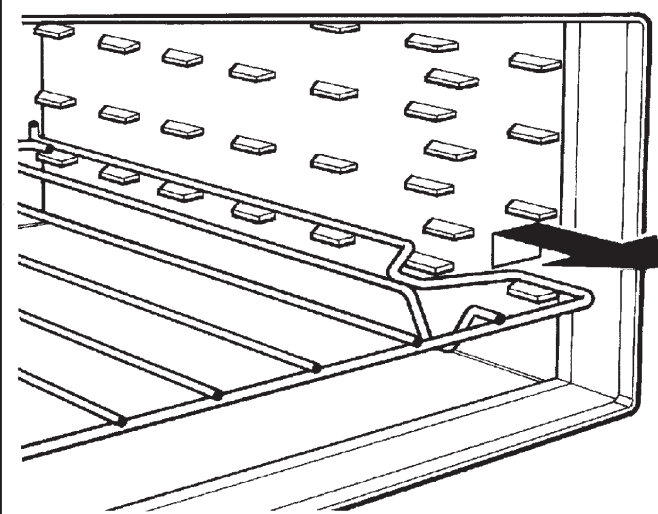

DESN 512406

Grilles pour four réchauffant et compartiment de stockage

Installer et retirer les grilles Ces grilles sont conçues pour être retirées en les faisant coulisser. Remarque : Les grilles coulisent vers l'extérieur jusqu'à la butée.

Schéma 8.5

LA BUTÉE DE LA GRILLE DOIT ÊTRE VERS LE HAUT

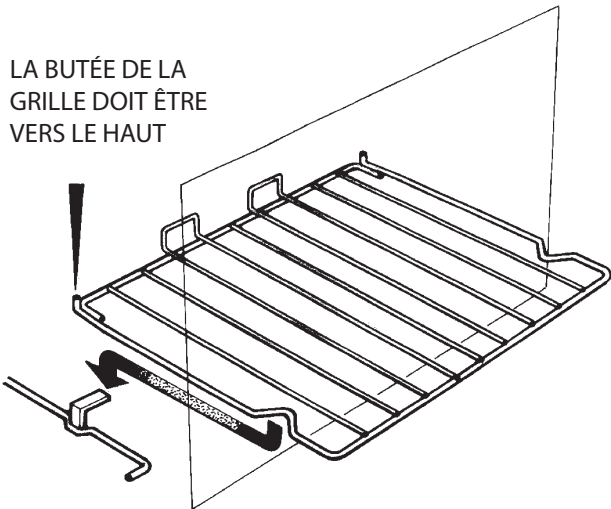

DESN 511867

Schéma 8.6

BUTÉE DE LA GRILLE ET SUPPORT ANTI-BASCULEMENT

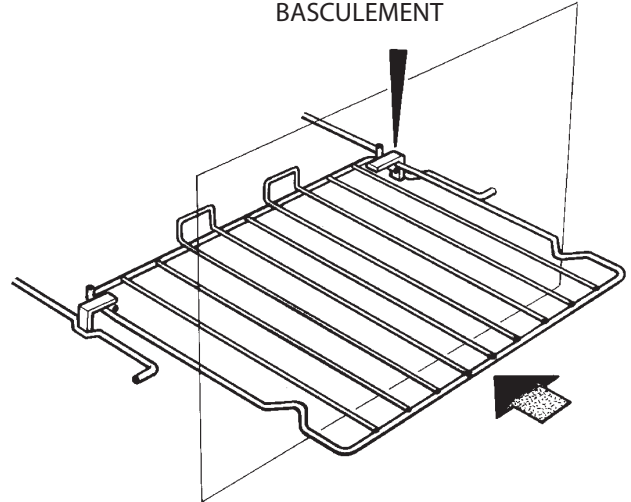

DESN 511866

9. Accessoires AGA

Afin de bénéficier des meilleures performances de votre appareil, nous conseillons d'utiliser les casseroles AGA avec les socles triple épaisseur et les couvercles d'empilement afin que l'utilisation maximale de l'espace du four soit obtenue et une bouilloire AGA pour faire bouillir de l'eau. Les accessoires AGA sont visibles chez votre spécialiste AGA ou en ligne sur www.agacookshop.co.uk.

Apprendre à connaître votre AGA

Si vous n'avez pas encore vu de présentation, demandez plus d'informations à votre spécialiste AGA. Une présentation vous montrera comment profiter au maximum de votre nouvelle AGA et vous donnera des conseils et astuces. Vous verrez également une sélection d'ustensiles et accessoires AGA en utilisation.

Accessoires dans votre AGA R3

1x Grand plat à rôtir avec grille (Schéma 9.1)

Il est conçu pour glisser sur les glissières du four sans devoir reposer sur une grille du four. Le plat à rôtir peut être utilisé avec la grille, en position haute, pour faire griller dans le haut du four à rôtir. Il peut être utilisé pour faire rôtir de la viande ou de la volaille, avec ou sans la grille. De grandes quantités de pommes de terre au four peuvent être préparées dans ce plat. Le plat à rôtir peut également préparer de grands gâteaux type brownie ou des gâteaux. La grille est utile en elle-même comme grille à faire refroidir les gâteaux. Peut être utilisé dans tous les fours, mais n'est pas conseillé pour l'utilisation sur une plaque de cuisson.

1x Plat moyen à rôtir avec grille (Schéma 9.2)

Ce plat peut être glissé sur les glissières du four dans le sens de la largeur, ou reposer sur une grille du four. Le plat à rôtir de taille moyenne peut être utilisé avec la grille, en position haute, pour faire griller dans le haut du four à rôtir. Il peut être utilisé pour faire rôtir de plus petits morceaux de viande ou de la volaille, avec ou sans la grille. Des pommes de terre au four peuvent être préparées dans ce plat. Le plat à rôtir peut également être utilisé pour préparer des gâteaux type brownie ou des gâteaux. La grille est utile en elle-même comme grille à faire refroidir les gâteaux. Peut être utilisé dans tous les fours, mais n'est pas conseillé pour l'utilisation sur une plaque de cuisson.

1x Grilles du bas (Schéma 9.3)

Cette grille est utilisée dans le bas des fours, en particulier dans les fours à rôtir et à mijoter, pour les aliments nécessitant plus de 30 minutes de cuisson et qui doivent éviter la chaleur trop intense provenant de la surface inférieure du four.

1x Étagères pour les grilles de four (Schéma 9.4)

Elles s'insèrent dans chaque four et permettent de poser les plats et les plateaux qui ne se placent pas directement dans les glissières du four. Elles sont compatibles avec tous les fours, selon les besoins.

Schéma 9.1



Schéma 9.2



Schéma 9.3



Schéma 9.4



Schéma 9.5



3 x Grilles de four (Schéma 9.5)

Ceci est pour la cuisson / mijotage, le four de réchauffement et la cavité du gril.

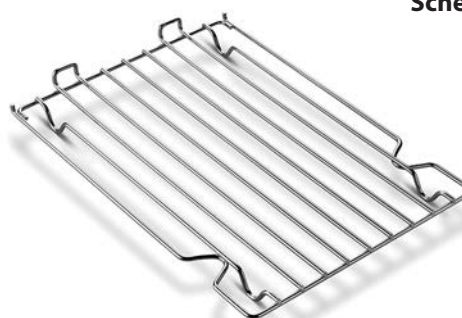
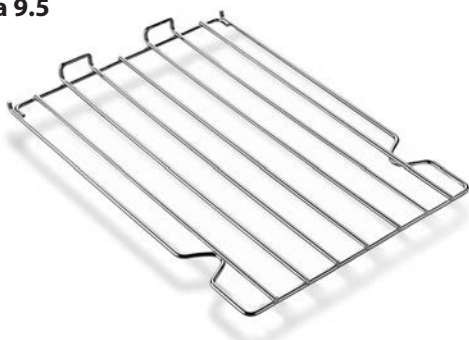
1x Plateau plein froid (Schéma 9.6)

Il se caractérise par deux utilisations, dont une qui permet de s'en servir comme une grande plaque de cuisson pour les scones, les pâtisseries et les meringues, et également en tant que déflecteur de chaleur pour stopper la chaleur supérieure si les aliments grillent trop avant d'être entièrement cuits.

⚠ NE LAISSEZ RIEN DANS LES FOURS LORSQU'ILS NE SONT PAS EN SERVICE.

Schéma 9.6



1x Toaster (Schéma 9.7)

Cela sert à faire griller du pain sur la plaque à bouillir. Le grille-pain AGA est connu pour son excellence, croustillant à l'extérieur et tendre à l'intérieur. Prenez d'épaisses tranches de pain et placez-les sur le grille-pain AGA, si le pain est très moelleux ou très frais, faites chauffer le grille-pain avant afin d'éviter qu'il ne colle. Levez le couvercle isolant de la plaque bouillante et installez le grille-pain directement sur la plaque avec la poignée en angle droit par rapport à la poignée du couvercle.

Schéma 9.7



Fermer le couvercle et attendre que le pain grille d'un côté, cela prendra 1 à 2 minutes en fonction du type de pain. Ouvrir le couvercle et retourner le grille-pain, puis répéter le processus afin de griller l'autre côté. Le grille-pain peut également être utilisé pour faire chauffer du pain pita, griller des pains aux raisins ou comme grille de refroidissement.

1x Brosse métallique (Schéma 9.8)

Elle sert à nettoyer les surfaces en fonte brute, afin qu'elles n'aient pas de miettes ni de débris brûlés qui pourraient affecter la performance de chauffe des casseroles et de la bouilloire. À utiliser sur les plaques de cuisson et les fours. Attention à ne pas toucher les surfaces en émail car la brosse métallique rayerait le vernis.

Schéma 9.8



1x Outil de levage pour la plaque réchauffante (Schéma 9.9)

Aide à retirer la plaque réchauffante en fonte pour le nettoyage.

Schéma 9.9

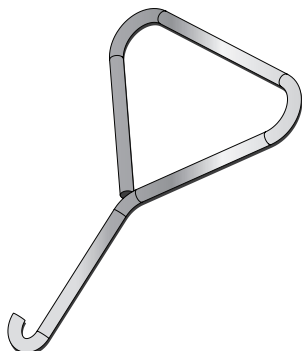

10. Accessoires du four à chaleur tournante - 170i modèle uniquement

En utilisant le grand four, vous pouvez cuire sur les quatre plateaux du four en même temps, mais veillez à ce qu'ils soient bien espacés pour laisser l'air chaud circuler.

Fig. 10.1

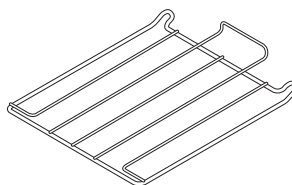

x4

Fig. 10.2

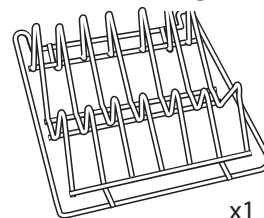

x1



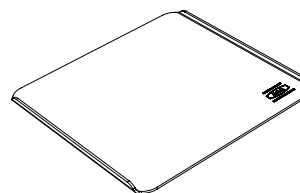





Fig. 10.3



x2

AVERTISSEMENT : Il est possible que les pièces accessibles chauffent durant l'utilisation de l'appareil. Afin d'éviter les brûlures et de s'ébouillanter, les enfants doivent être maintenus à l'écart.

11. Nettoyage et entretien

-  **RAPPEL : faire attention lorsque l'appareil est chaud.**
-  **Dans la plupart des cas il est préférable de nettoyer l'appareil lorsqu'il est à l'arrêt.**
-  **NE PAS utiliser de nettoyeur vapeur pour nettoyer cette cuisinière.**
-  **NE PAS utiliser d'éponges abrasives, de nettoyeurs caustiques, de nettoyeurs pour four ou de raclettes métalliques pour nettoyer les surfaces en émail.**
-  **IMPORTANT : AGA conseille d'utiliser les nettoyeurs approuvés par la Vitreous Enamel Association pour nettoyer les surfaces en émail vitrifié de ce produit.**
-  **Utiliser le moins d'eau possible durant le nettoyage.**
-  **NE PAS immerger les portes dans l'eau car elles sont garnies de matériau isolant qui peut être endommagé par trop d'humidité.**
-  **NE PAS mettre les portes du four ni les plaques au lave-vaisselle.**

Tout ce qui est généralement nécessaire pour conserver les surfaces en émail vitrifié de la cuisinière propres et brillantes, est un passage quotidien avec un tissu savonneux humide immédiatement suivi d'un chiffon sec et propre afin d'éviter les traces.

Four et plaques de cuisson - sont en fonte et ont tendance à rester propres. Ils ont une longue durée de vie mais ils rouilleront si vous y laissez des traces d'humidité. Veillez à toujours allumer les fours afin de les faire sécher après leur nettoyage.

Faire chauffer les fours de temps en temps permettra de brûler et d'éliminer les dépôts de cuisson, et contribuera à nettoyer l'intérieur des fours.

Pour l'entretien des fours, nous vous recommandons un enduit végétal léger en spray (de préférence l'huile de maïs). Pour les taches rebelles, utilisez la brosse en fer livrée avec la cuisinière.

Fonte émaillée Le moyen le plus facile de nettoyer la plaque supérieure et la plaque frontale AGA est d'essuyer immédiatement les éclaboussures. Du nettoyant pour émail AGA approuvé par la VEA est disponible à l'achat sur www.agacookshop.co.uk.

Les restes d'aliments cuits sont plus difficiles à nettoyer, mais peuvent être facilement enlevés grâce aux nettoyeurs spécialisés pour émail vitrifié ou des crèmes nettoyantes douces à l'aide d'un tissu, ou, si nécessaire, un morceau de nylon décapant et qui sont disponibles à l'achat sur www.agacookshop.co.uk.

Si du lait ou du jus de fruit ou quoi que ce soit contenant de l'acide, est projeté sur l'émail, le nettoyer immédiatement.

Nettoyer également toute marque de condensation sur la surface frontale autour des portes du four ou sur l'émail vitrifié pour éviter une décoloration permanente.

NE PAS oublier que le dessus du couvercle et les surfaces chromées se rayeront si des casseroles ou des ustensiles sont frottés dessus.

Partie supérieure de la surface isolante (couvercle) Il s'agit de chrome ou d'inox et peut être nettoyé en le frottant avec un tissu mouillé, puis faire briller. Les E-cloths AGA sont la solution idéale car ils sont non pelucheux et écologiques. Le Nettoyant AGA pour chrome et inox est conseillé pour nettoyer les couvercles isolants et les faire briller. Vous pouvez vous en procurer auprès de votre spécialiste AGA.

Revêtement intérieur du couvercle isolant (intérieur du couvercle) L'utilisation d'une protection contre les projections AGA est conseillée pour éviter les éclaboussures de gras sur le revêtement (disponible auprès de votre spécialiste AGA ou en ligne sur www.agacookshop.co.uk).

Si les revêtements sont marqués, le nettoyage sera plus efficace lorsque la plaque de cuisson sera froide. Les revêtements peuvent être nettoyés à l'eau chaude savonneuse et/ou d'une crème nettoyante. S'ils sont sévèrement marqués, alors une éponge imprégnée de savon peut être utilisée ; procéder par mouvements circulaires.

Les premières fois que vous utilisez une éponge imprégnée de savon, vous verrez les marques circulaires, mais elles se résorberont et la surface des revêtements deviendra plus brillante à chaque utilisation. Ne pas utiliser trop d'eau et s'assurer que les revêtements sont secs avant de fermer les couvercles.

Revêtements de la porte du four Les revêtements peuvent être nettoyés à l'aide d'eau chaude savonneuse, d'une crème nettoyante ou d'éponges imprégnées de savon. Afin de nettoyer les revêtements en profondeur, placer une serviette sur la surface de travail, et levez doucement la porte du four (les portes sont lourdes), et la placer avec le côté en émail sur la serviette. Nettoyez avec un tampon imprégné de savon afin de retirer les traces tenaces. Sécher soigneusement avant de les replacer sur les charnières.

Plats à rôtir en émail Ceux fournis avec l'appareil doivent être nettoyés dans de l'eau chaude savonneuse ; faire tremper si nécessaire. Une éponge à récurer peut également être utilisée en cas de besoin. Ils peuvent également être passés au lave-vaisselle, mais un usage constant de cette méthode de nettoyage pourrait ternir l'émail.

Plaque à induction Le moyen le plus facile de nettoyer la surface en céramique de la plaque à induction AGA est d'essuyer immédiatement les débordements. Il peut être utile de garder un tissu humide à portée de main pour cela. La surface en céramique devra être ensuite nettoyée avec un nettoyant spécialisé comme Hob Brite.

 **NE PAS UTILISER HOB BRITE SUR LES SURFACES ÉMAILLÉES.**

12. Entretien

- Votre Aga ne requiert pas d'entretien régulier.
- Si un entretien s'impose, veuillez contacter le service d'AGA ou votre distributeur agréé.
- Votre appareil **FAUT** uniquement être entretenu et installé par un ingénieur qualifié, un ingénieur AGA ou un distributeur agréé.
- **NE LAISSEZ** altérer ou modifier l'appareil.

Pièces de rechange

Pour maintenir une performance et une sécurité optimales, nous recommandons d'utiliser uniquement des pièces de rechange AGA d'origine. Ces pièces sont disponibles chez les grands détaillants, et dans nos magasins.

18. Instructions d'installation

AVERTISSEMENT !

Veillez lire les avis d'avertissement et de mise en garde au début de ce chapitre. Si les informations contenues dans ces instructions ne sont pas suivies, des dégâts matériels ou des blessures pourraient se produire.

NE PAS stocker ou utiliser d'essence ou d'autres vapeurs ou liquides inflammables à proximité de cet appareil ou de tout autre appareil.

L'installation et la maintenance doivent être réalisées par un installateur qualifié ou un service de maintenance.

AVERTISSEMENT ! Cet appareil doit être installé avec un dispositif adapté permettant une déconnexion permanente des conducteurs phase et neutre. Pendant l'installation ou la déconnexion avant toute intervention sur le système électrique, l'appareil doit être déconnecté de manière permanente des conducteurs d'alimentation (phase) et neutre.

AVERTISSEMENT : CETTE UNITÉ EST LOURDE, UN ÉQUIPEMENT APPROPRIÉ ET UNE MAIN-D'ŒUVRE ADÉQUATE DOIVENT ÊTRE UTILISÉS POUR DÉPLACER LA CUISINIÈRE AFIN D'ÉVITER D'ENDOMMAGER L'UNITÉ OU LE SOL.

RAPPEL, lors du remplacement d'une pièce sur cet appareil, n'utiliser que des pièces de rechange dont vous avez la certitude qu'elles sont conformes aux spécifications de sécurité et de performance nécessaires.

NE PAS utiliser de pièces reconditionnées ou copiées qui n'ont pas été clairement autorisées par AGA.

VEUILLEZ LIRE CES INSTRUCTIONS AVANT D'UTILISER CET APPAREIL ET LES CONSERVER DANS UN ENDROIT SÛR POUR TOUTE RÉFÉRENCE FUTURE.

14. Présentation de l'installation

Protection du consommateur

En tant que fabricant responsable, nous prenons soin de nous assurer que nos produits sont conçus et fabriqués pour répondre aux standards de sécurité requis lorsqu'ils sont correctement installés et utilisés.

AVERTISSEMENT - RISQUE DE CHOC ÉLECTRIQUE

Il est de la responsabilité des clients de contacter un installateur électrique qualifié pour veiller à la bonne installation électrique et à sa conformité vis-à-vis des règlements.

Prendre le plus grand soin lors de la découpe d'orifices dans les murs ou le sol. Il est possible que des câbles électriques se trouvent derrière le mur ou le sol les recouvrant et qu'ils procurent un choc électrique en cas de contact.

Localiser tout circuit électrique pouvant être affecté par l'installation de ce produit et débrancher le circuit d'alimentation électrique.

AVERTISSEMENT : CET APPAREIL DOIT ÊTRE RELIÉ À LA TERRE.

NE LAISSEZ utiliser de rallonges avec cet appareil.

Cet appareil est conçu pour fonctionner avec la tension indiquée sur la plaque signalétique.

Il est recommandé, mais pas obligatoire, d'installer un dispositif différentiel à courant résiduel (DDR) au niveau du circuit d'alimentation de la cuisinière.

Remettez ce mode d'emploi à l'utilisateur pour qu'il le conserve en lui indiquant la façon de faire fonctionner la cuisinière en toute sécurité.

15. Dimensions du produit 110, 110i

Fig. 15.1

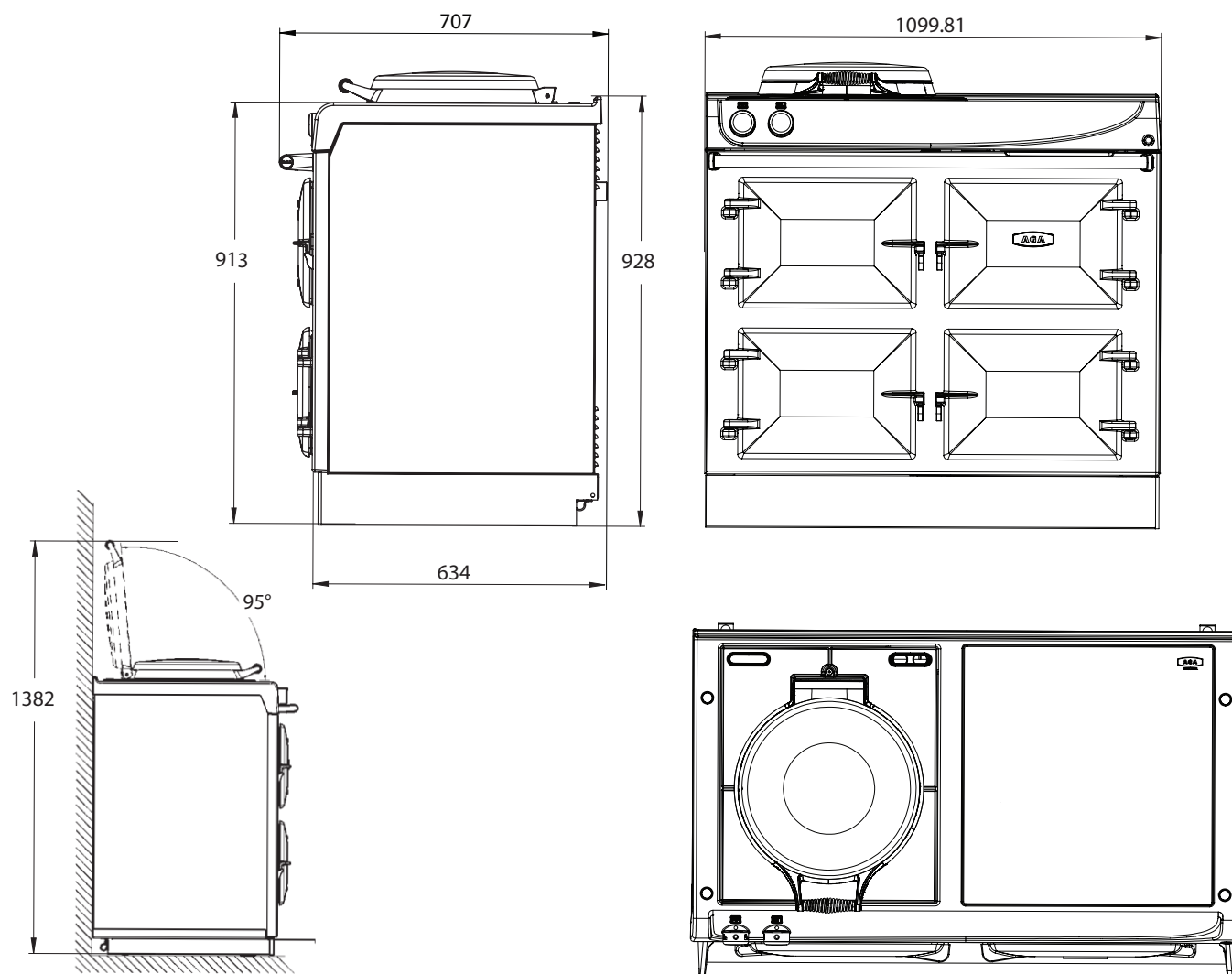

DESN 517618

REMARQUE : Lorsque vous étudiez l'installation d'un appareil, les dimensions réelles du 'corps' de l'appareil doivent être augmentées de 10 mm par rapport aux chiffres indiqués ci-dessus. Cela permet d'avoir une marge de sécurité pour tenir compte des variations dimensionnelles naturelles qui sont assez fréquentes. En particulier, la largeur de l'appareil peut être un problème.

Si vous installez des armoires avant d'installer l'AGA, l'écart minimum pour le 110 est de 1110mm.

Poids de l'appareil (sans l'emballage)

Modèle : 110	Modèle : 110i
Poids : 337 kg	Poids : 340 kg

16. Dimensions du produit 170, 170i

Fig. 16.1

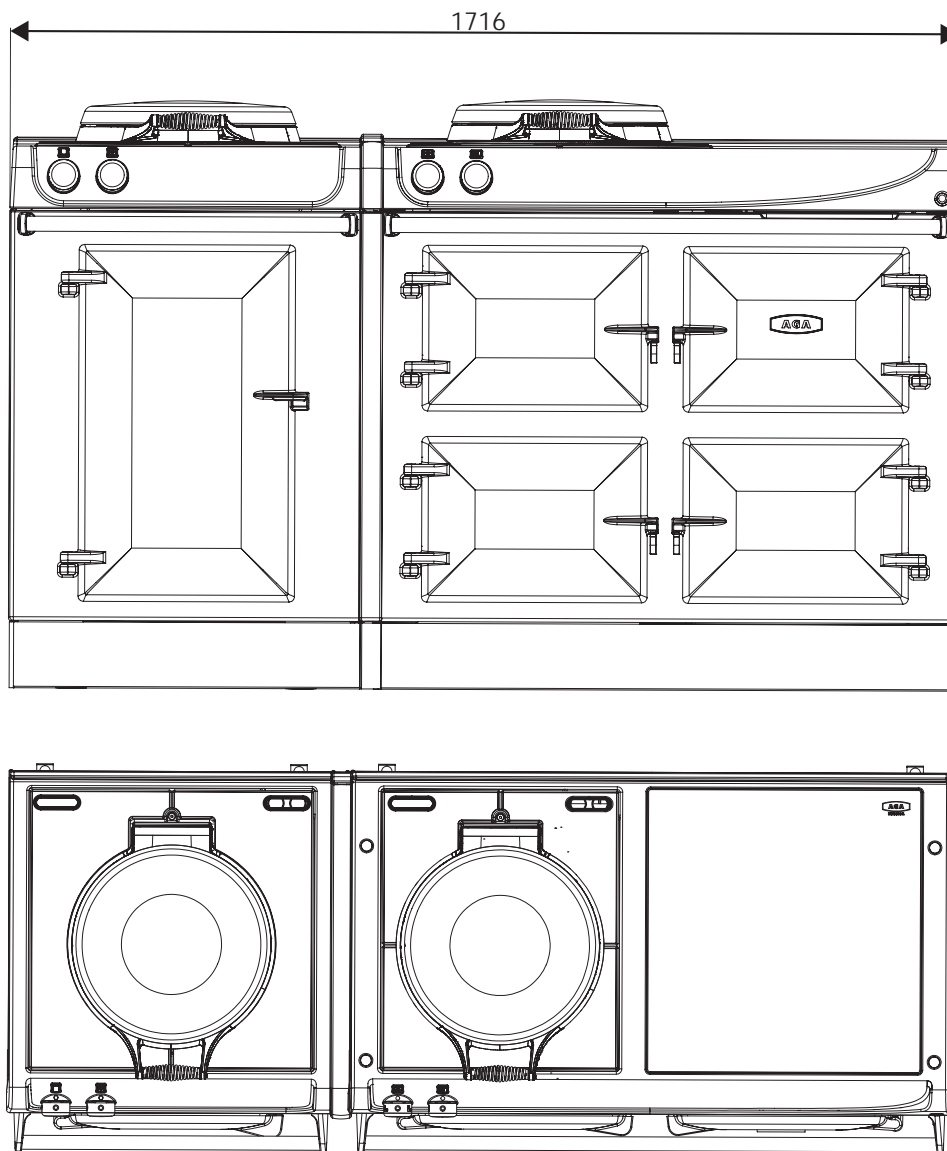

AGDN 100245

REMARQUE : Lorsque vous étudiez l'installation d'un appareil, les dimensions réelles du 'corps' de l'appareil doivent être augmentées de 10 mm par rapport aux chiffres indiqués ci-dessus. Cela permet d'avoir une marge de sécurité pour tenir compte des variations dimensionnelles naturelles qui sont assez fréquentes. En particulier, la largeur de l'appareil peut être un problème.

Si vous installez des armoires avant d'installer l'AGA, l'écart minimum pour le 170 est de 1726mm.

Poids de l'appareil (sans l'emballage)

Modèle : 170	Modèle : 170i
Poids : 337 kg + 145 kg	Poids : 340 kg + 145 kg

Fig. 16.1

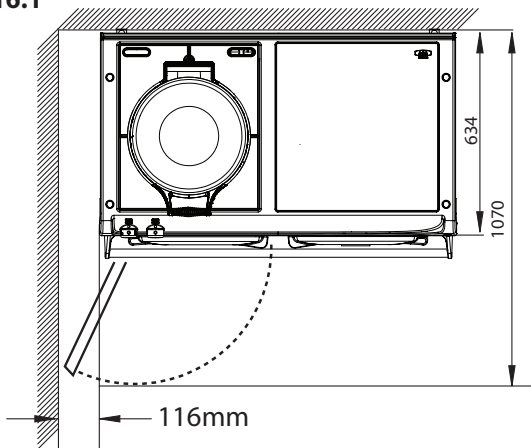

DESN 517662

Dégagements latéraux et au plafond

Si vous installez l'appareil dans une nouvelle cuisine ou si vous avez la possibilité de régler la largeur entre les unités de cuisine, il est conseillé d'inclure un petit écart supplémentaire de 3 mm de chaque côté pour faciliter l'installation et éviter les dommages lors du déplacement du produit.

Un dégagement de largeur supplémentaire de 6 mm doit être également prévu si l'appareil doit être encastré dans un renforcement en brique pour que le mur soit hors équerre.

Lorsque les appareils sont installés contre des murs sur le côté dépassant sur le devant, un espace de 116 mm est requis sur la gauche ou sur la droite pour permettre l'ouverture des portes des fours (Fig. 16.1), (Fig. 16.3).

Tout mur latéral au-dessus de l'appareil d'un des côtés ne doit pas être à moins de 60 mm de l'appareil à l'horizontale (Fig. 16.2), (Fig. 16.4).

Les surfaces ne doivent pas se situer à moins de 650 mm de la partie supérieure de l'appareil, par ex. des placards ou des hottes.

L'écart arrière de l'appareil **NE DOIT PAS** être bloqué ou obstrué.

Base et foyer de l'appareil

▲ Si l'appareil est placé sur une base, des mesures doivent être prises pour éviter que l'appareil ne dérape de la base.

Il est essentiel que la base ou le foyer sur le/laquelle repose l'appareil soit à plat de mesure à supporter le poids total de l'appareil.

Le cache socle frontal peut être retiré et ne doit pas être obstrué par le revêtement de sol ou le carrelage. Si cela est nécessaire, l'appareil doit être surélevé de l'épaisseur du carrelage afin de s'assurer que le socle puisse être retiré et qu'il soit possible de faire rouler l'appareil vers l'avant pour l'entretien.

Carrelage

Si l'appareil est encastré ou contre un mur qui sera carrelé, les carreaux ne doivent en aucun cas saillir au-dessus de la plaque supérieure de l'appareil. Il doit y avoir un espace suffisant pour retirer la plaque supérieure en vue d'un entretien ultérieur.

Kit Minuterie de préchauffe en option (AE4M231659)

Si le kit de minuterie de préchauffe en option est installé, un espace doit être disponible pour l'emplacement de la minuterie et le câble entre la minuterie et l'appareil. Le câble de la minuterie mesure 4 mètres.

Fig. 16.2

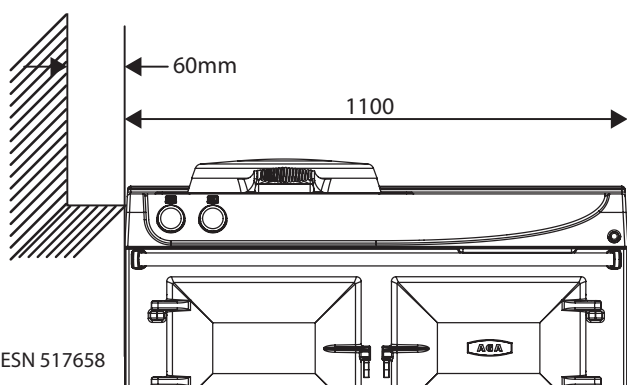

DESN 517658

Fig. 16.3

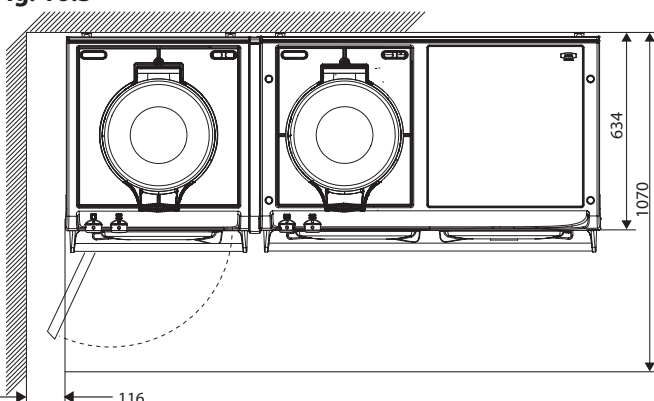

AGDN 100246

Fig. 16.4

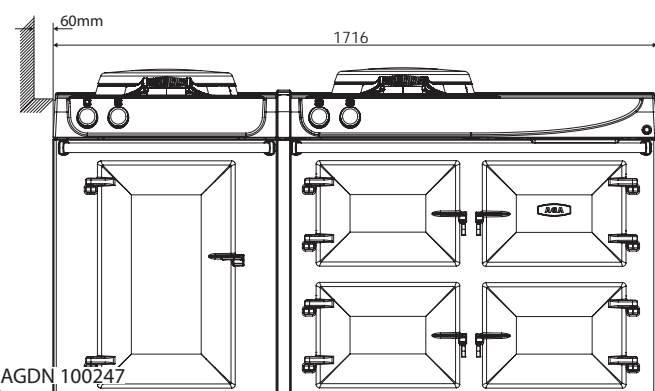

AGDN 100247

Français

Dégagement arrière (incluant les murs arrière combustibles)

REMARQUE PARTICULIÈRE : Veiller à ce que le câblage électrique non protégé ou des éléments en plastique ne passent pas à l'intérieur ou à l'extérieur du mur, derrière ou juste au-dessus de l'appareil. Ce type de matériau peut vieillir prématurément s'il est constamment exposé à une température ambiante.

À noter **chaque** appareil est équipé de supports d'espacement de 25 mm.

Cela permet d'installer l'appareil lorsque le mur arrière est fabriqué avec des matériaux combustibles (comme le bois ou les cloisons à colombages et les plaques de plâtre).

L'entrefer doit être dégagé et ne doit pas être bloqué sur tout le bord supérieur (**Fig. 16.5**) par un carrelage par exemple

IMPORTANT ! L'entrefer à l'arrière de l'appareil doit être conservé pour permettre la ventilation des variantes avec plaque à induction (100/3i et 100/4i). L'entrefer est aussi conservé pour les appareils qui ne sont pas à induction.

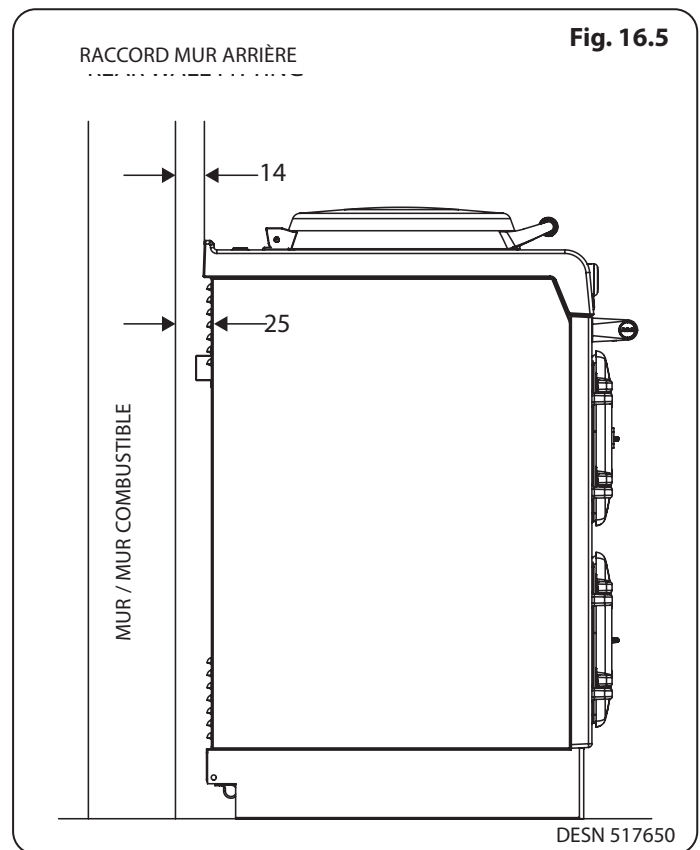

23. Raccordement électrique

- ⚠ **AVERTISSEMENT :** Cet appareil doit être branché à une prise terre.
- ⚠ Cet appareil est conçu pour le voltage indiqué sur la plaque signalétique se trouvant derrière la plinthe.
- ⚠ Si le câble d'alimentation est endommagé, le fabricant, son agent de service ou tout autre personne qualifiée se doit de le remplacer afin d'éviter tout accident.

Pour la cuisinière

Une alimentation électrique de 1 PH 13 A 230 V ~ 50 Hz avec fusible est requise juste à côté de l'appareil. Le câblage extérieur à l'appareil doit être installé à l'aide des câbles fournis, conformément aux réglementations de câblage actuelles et toute réglementation locale en vigueur. Si le câble est raccourci, de nouvelles viroles doivent être installées sur conducteurs dénudés.

La méthode de branchement à la source d'alimentation électrique doit faciliter l'isolation électrique complète de l'appareil, par un interrupteur avec une séparation d'au moins 3 mm sur tous les embouts.

L'isolateur secteur ne peut pas être positionné directement au-dessus de la cuisinière, mais plutôt à 2 mètres de l'appareil.

L'isolateur peut être séparé du point de raccordement.

Le point de raccordement secteur doit être accessible à l'intérieur des zones indiquées dans les **Schéma 23.1** et **Schéma 23.2** pour les options de passage de câble.

Pour les installations à 2 ou 3 phases, un kit adaptateur optionnel peut être fourni (Pièce n° AE4M280352)

Plaque à induction

Une alimentation électrique monophasée séparée supplémentaire est requise. Alimentation électrique de 13 A 230 V ~ 50 Hz.

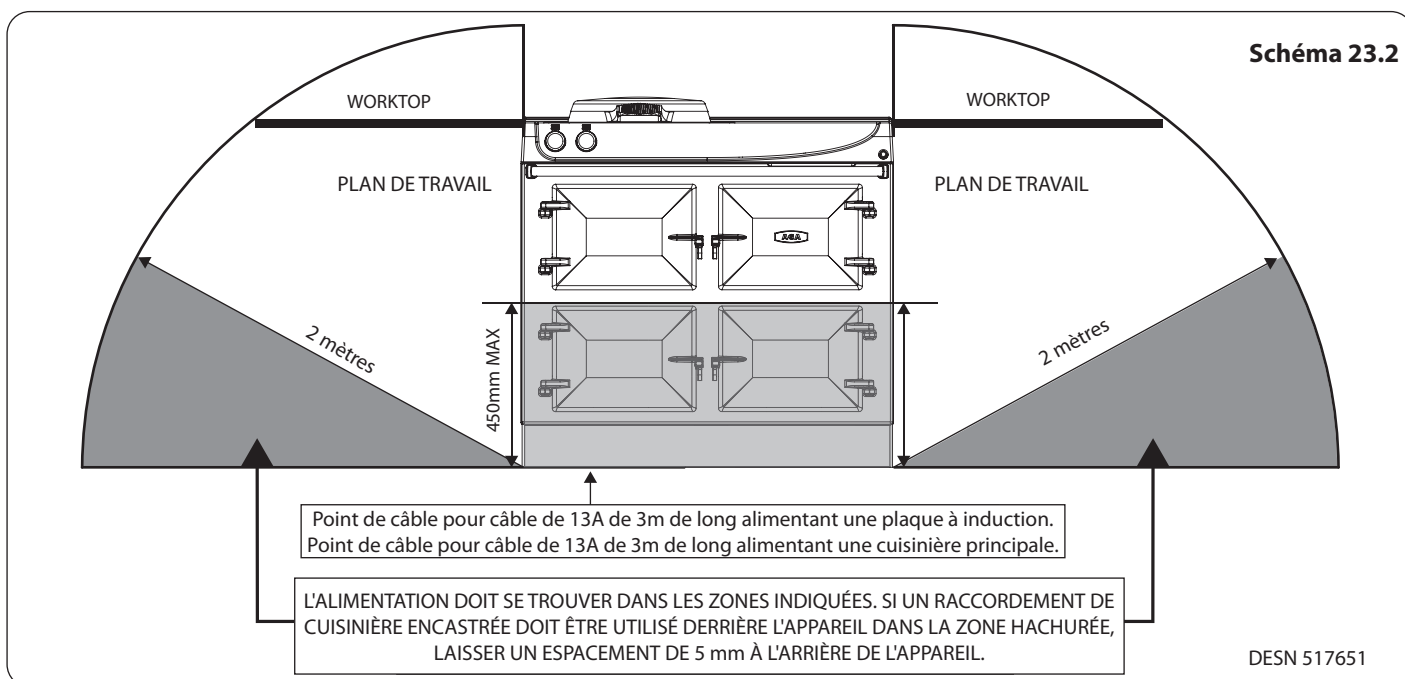
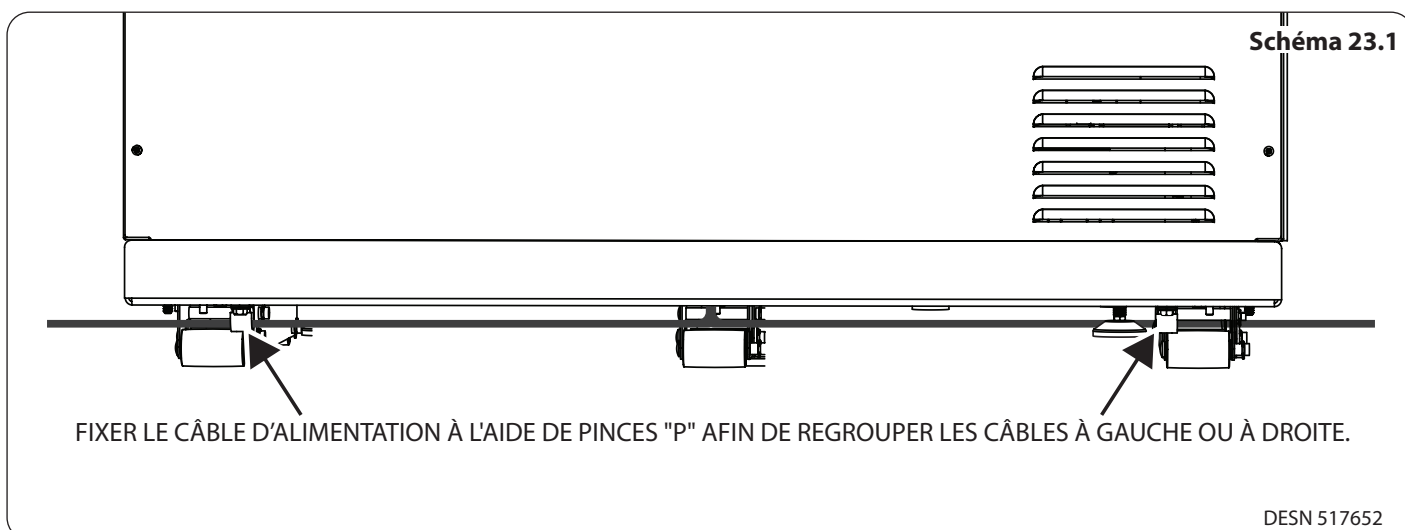

18. Raccordement électrique - 170, 170i

- ⚠ **AVERTISSEMENT :** Cet appareil doit être mis à la terre.
- ⚠ **Cet appareil est conçu pour la tension indiquée sur la plaque signalétique se trouvant derrière le cache-socle.**
- ⚠ **Si le câble d'alimentation est endommagé, le fabricant, son agent de service ou tout autre personne qualifiée se doit de le remplacer afin d'éviter tout accident.**

Pour la cuisinière principale

Un 1PH de 32 amp 230V ou 3PH de 400V minimum 16A par phase ~ 50 Hz fusionné à l'alimentation électrique est requise à côté de l'appareil. Le câblage extérieur à l'appareil doit être installé à l'aide des câbles fournis, conformément aux réglementations de câblage actuelles et toute réglementation locale en vigueur. Si le câble est raccourci, de nouvelles viroles doivent être installées sur conducteurs dénudés.

La méthode de branchement sur la source d'alimentation électrique doit faciliter l'isolation électrique complète de l'appareil, par un interrupteur avec une séparation de contact d'au moins 3 mm sur tous les pôles.

L'isolant ne peut pas être positionné directement au-dessus de la cuisinière, mais plutôt à 2 mètres de l'appareil.

L'isolant peut être séparé du point de raccordement.

Le point de raccordement secteur doit être accessible à l'intérieur des zones indiquées dans les **Fig. 18.1** et **Fig. 18.2** pour les options de passage de câble.

Pour les installations à 2 ou 3 phases, un kit adaptateur optionnel peut être fourni (Pièce n° AE4M280352).

Plaque à induction (170i uniquement)

Une alimentation supplémentaire, **monophasée séparée** est nécessaire. 230V ~ 50Hz, 13amp fusionné à une alimentation électrique à trois connecteurs à broches.

Pour le four à chaleur tournante (170,170i uniquement)

Une alimentation supplémentaire, **monophasée séparée** est nécessaire. 230V ~ 50Hz, 13amp fusionné à une alimentation électrique à trois connecteurs à broches.

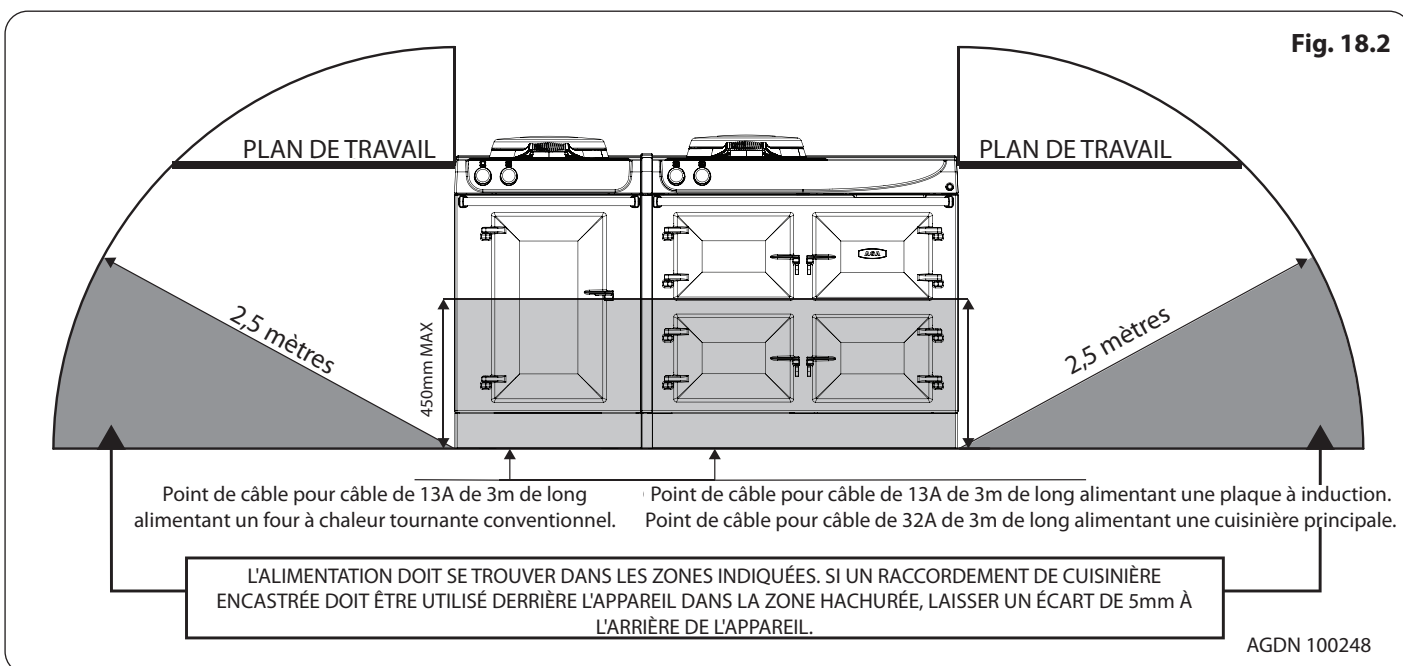
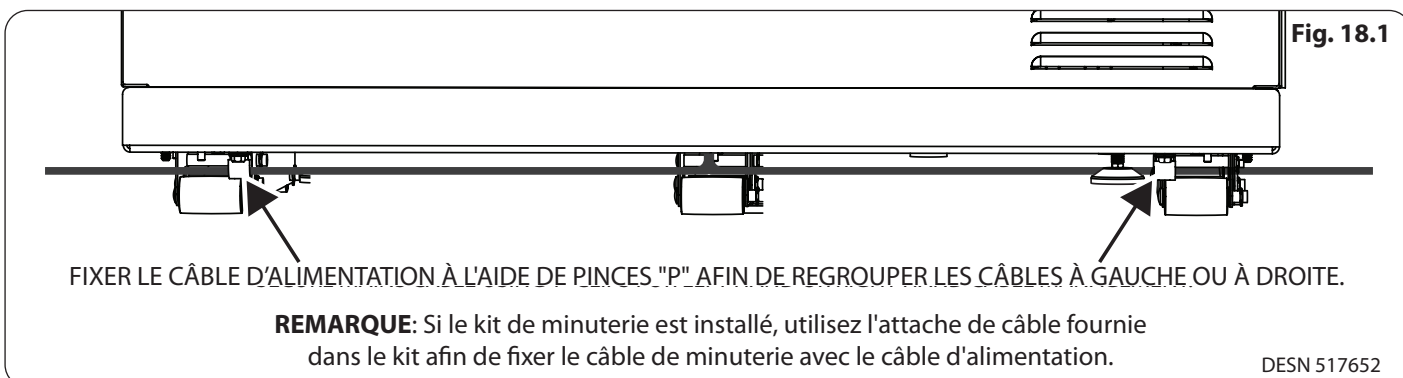

19. Installation et équilibrage

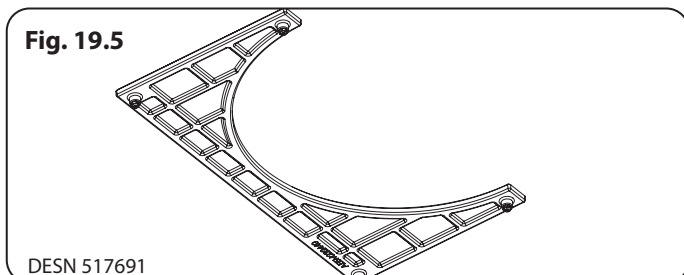
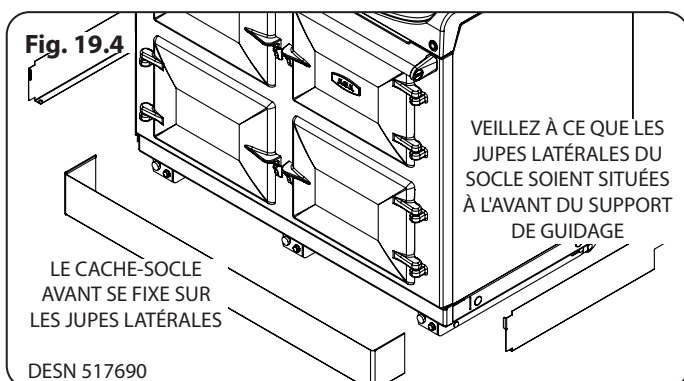
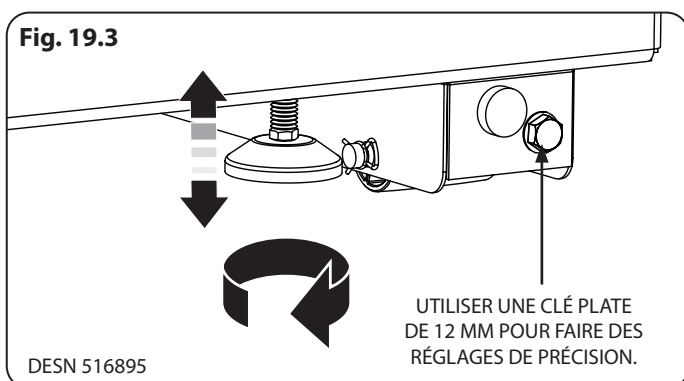
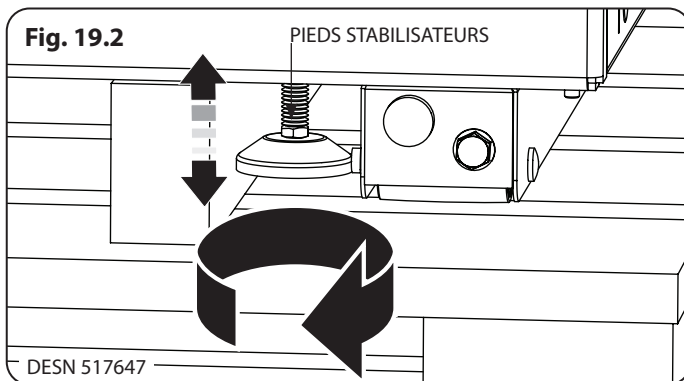
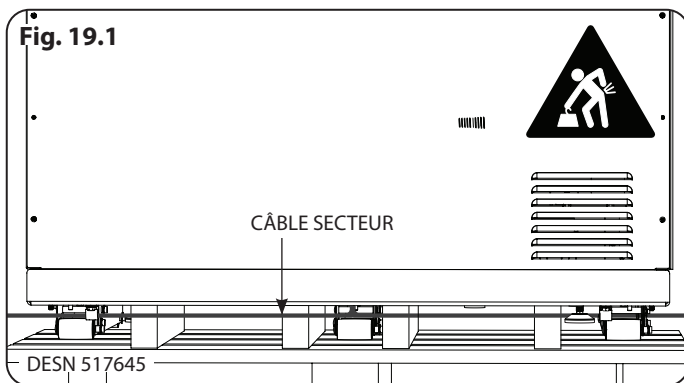

1. **REMARQUE:** Veiller à ne pas coincer les câbles secteur (Fig. 19.1).
2. Le pied stabilisateur avant peut être rehaussé avec une clé afin de permettre à l'appareil de glisser de la palette de transport (Fig. 19.2).
3. Faites glisser la cuisinière pour la retirer de la palette.
4. L'appareil peut maintenant se tenir sur ses roues arrière pour le mettre dans la position désirée. **REMARQUE:** Veiller à ne pas coincer le câble secteur.
5. **Équilibrage de l'appareil** - Utiliser une douille de 12mm pour régler le mécanisme de roue pour le réglage de PRÉCISION des deux côtés à l'arrière de l'appareil (Fig. 19.3).
6. Avec une clé plate de 13mm les pieds peuvent être ajustés sur le devant pour faire des réglages de PRÉCISION sur le devant de l'appareil et pour bloquer les roues (Fig. 19.3).
7. Tourner le boulon dans le sens horaire fera descendre les roues et par conséquent élèvera la cuisinière (Fig. 19.3).
8. Le sens antihoraire permet de lever les roues et d'abaisser la cuisinière (Fig. 19.3).
9. Fixer le socle magnétique (Fig. 19.4) et les côtés.
10. **Réglage des plaques d'assise** - Les plaques d'assise ont des pieds réglables pour régler la hauteur et améliorer la stabilité (Fig. 19.5).

Installation et équilibrage - Four à chaleur tournante

1. Pour installer le module de four conventionnel, lever la plaque du haut en démontant les 4 écrous de la table.
2. Régler la hauteur pour l'adapter à la cuisinière principale.
3. Verrouiller à l'arrière (**Fig. 19.7**).
4. Fixer avec un boulon M6 à l'avant (**Fig. 19.8**).
5. Remonter soigneusement la plaque du haut.
6. Installer la plinthe et les poignées.

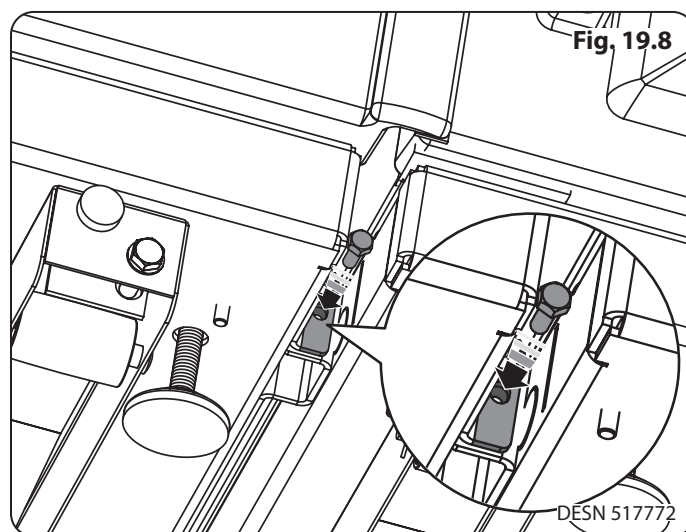
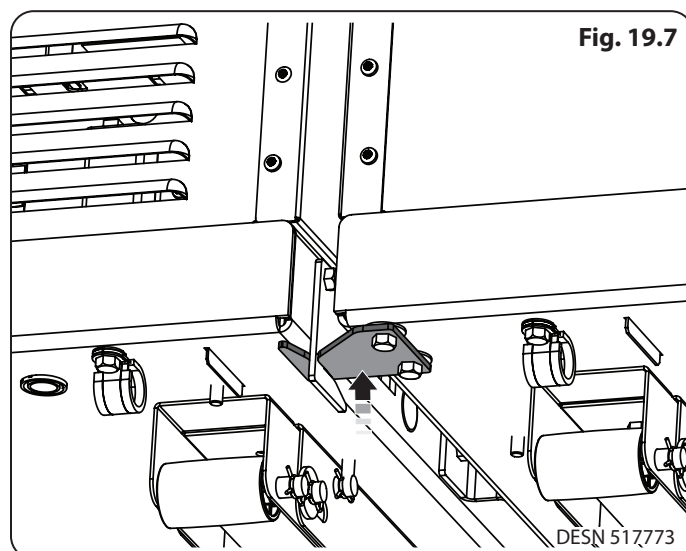
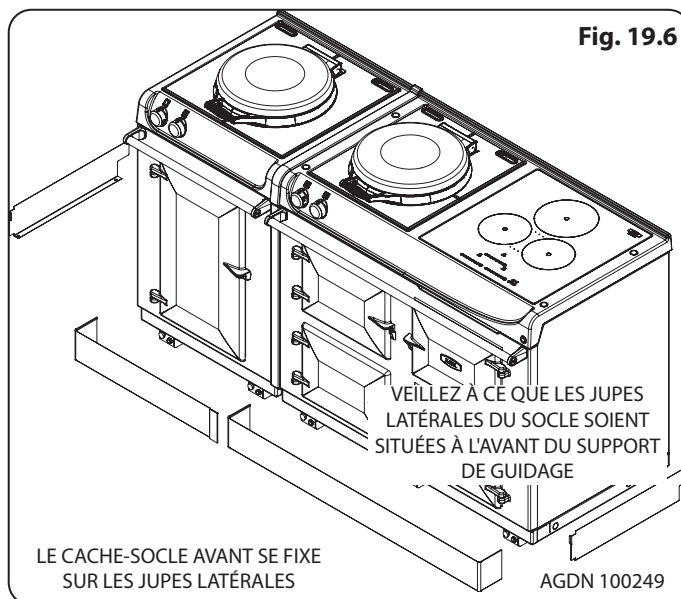

25. Raccordement du bouton de commande et de la barre

Fig. 25.1

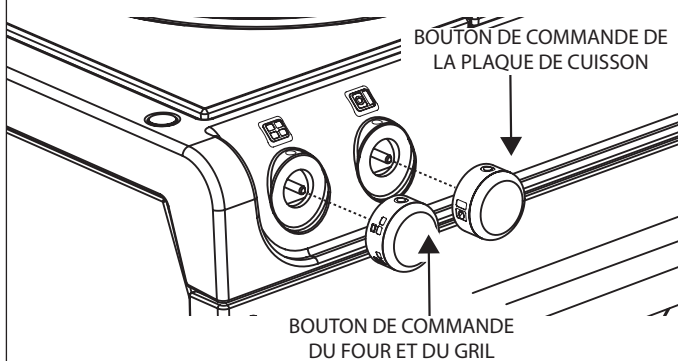

DESN 517654

100, 100i

Emplacement du bouton de commande

S'assurer que les boutons de commande sont situés correctement sur les tiges, comme indiqué dans (Fig. 25.1).

Emplacement de la barre

Placez la barre sur la tige, fixez-la avec les vis sans tête (situés à l'intérieur du support) (Fig. 25.2).

Fig. 25.2

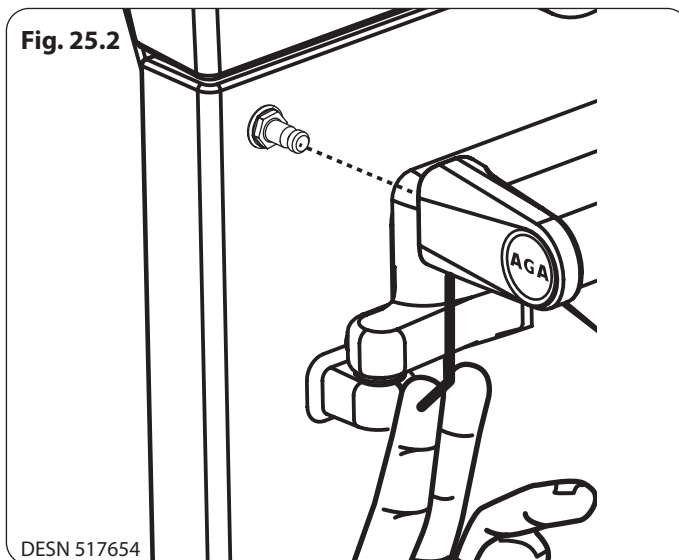

DESN 517654

21. Schéma du circuit 110, 110i

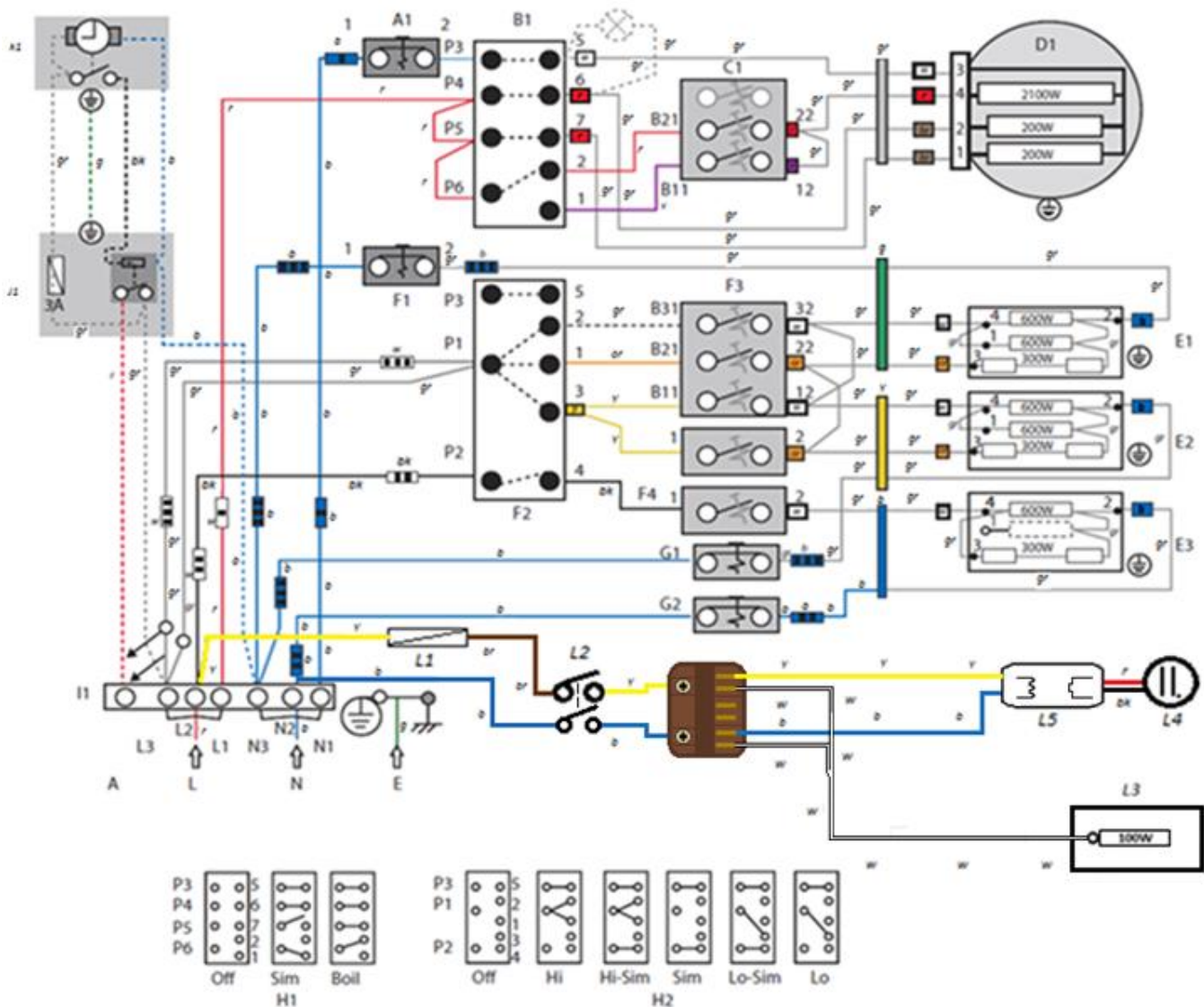

Code	Description
A1	Thermostat de surchauffe de la plaque de cuisson
B1	Sélecteur de la plaque de cuisson
C1	Thermostat de la plaque de cuisson
D1	Élément de la plaque de cuisson
E1	Élément supérieur
E2	Élément de base du four supérieur
E3	Élément de base du four inférieur
F1	Thermostat de surchauffe du four supérieur
F2	Sélecteur de four
F3	Thermostat du four supérieur
F4	Thermostat du four inférieur
G1	Commutateur de surchauffe du four supérieur

Code	Description
G2	Commutateur de surchauffe du four inférieur
H1	Réglages du sélecteur de la plaque de cuisson
H2	Réglages du sélecteur de four
I1	Support de fixation du bornier
J1	Boîtier relais (temporisateur en option)
K1	Temporisateur du four supérieur (en option)
N1	Fusible 1A du four chauffe-plat
N2	Interrupteur du four chauffe-plat
N3	Élément du four à réchauffer
L4	Néon
L5	Transformateur 230 V CA - 24 V CC de l'alimentation pour le néon

Code	Couleur
b	Bleu
m	Marron
n	Noir
ou	Orange
ur	Rouge
v	Violet
bla	Blanc
j	Jaune
v/j	Vert/jaune
g	Gris

Plaque à induction (110i et 170i uniquement)

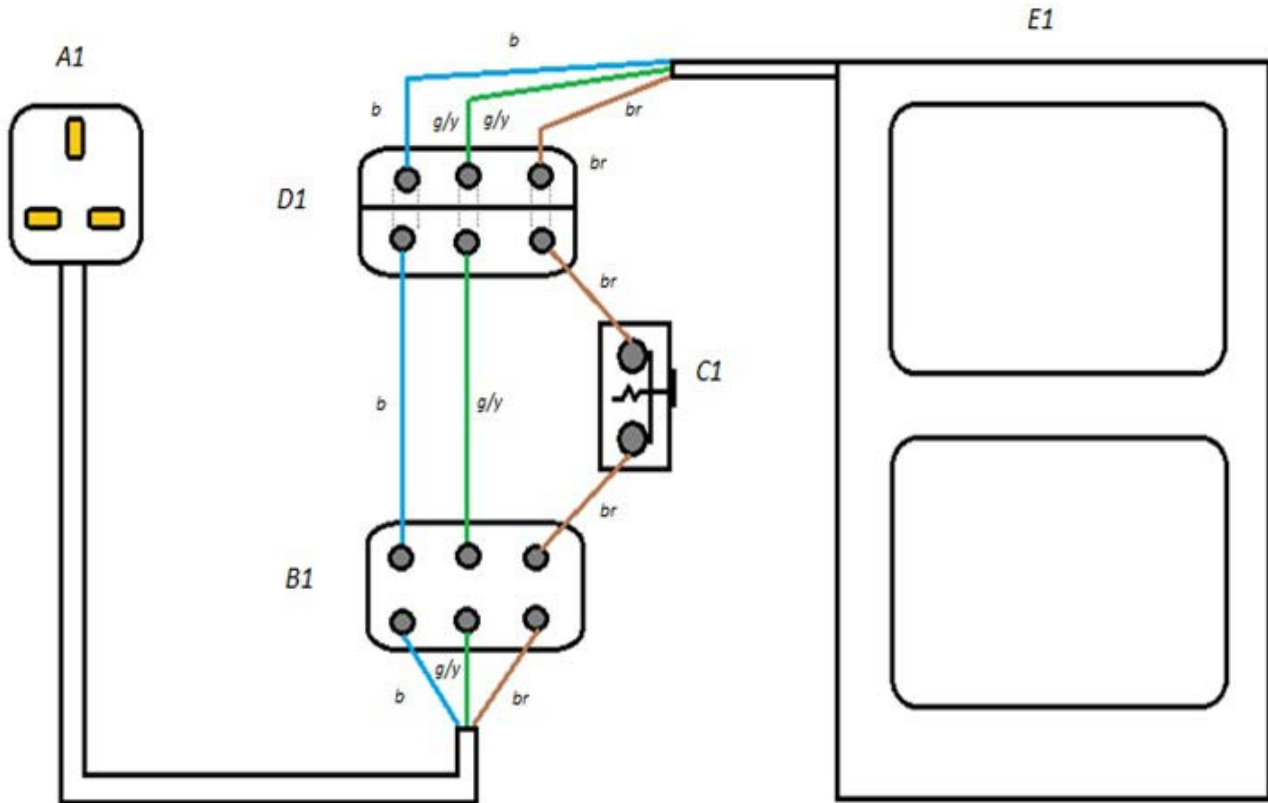

Code	Description
A1	Prise secteur 13 A
B1	Bornier
C1	Composant du thermostat de surchauffe
D1	Bornier de prise et de fiche
E1	Unité d'induction

Code	Couleur
b	Bleu
m	Marron
n	Noir
ou	Orange
ur	Rouge
v	Violet
bla	Blanc
j	Jaune
v/j	Vert/jaune
g	Gris

Schéma du circuit supplémentaire du four à chaleur tournante (170 et 170i)

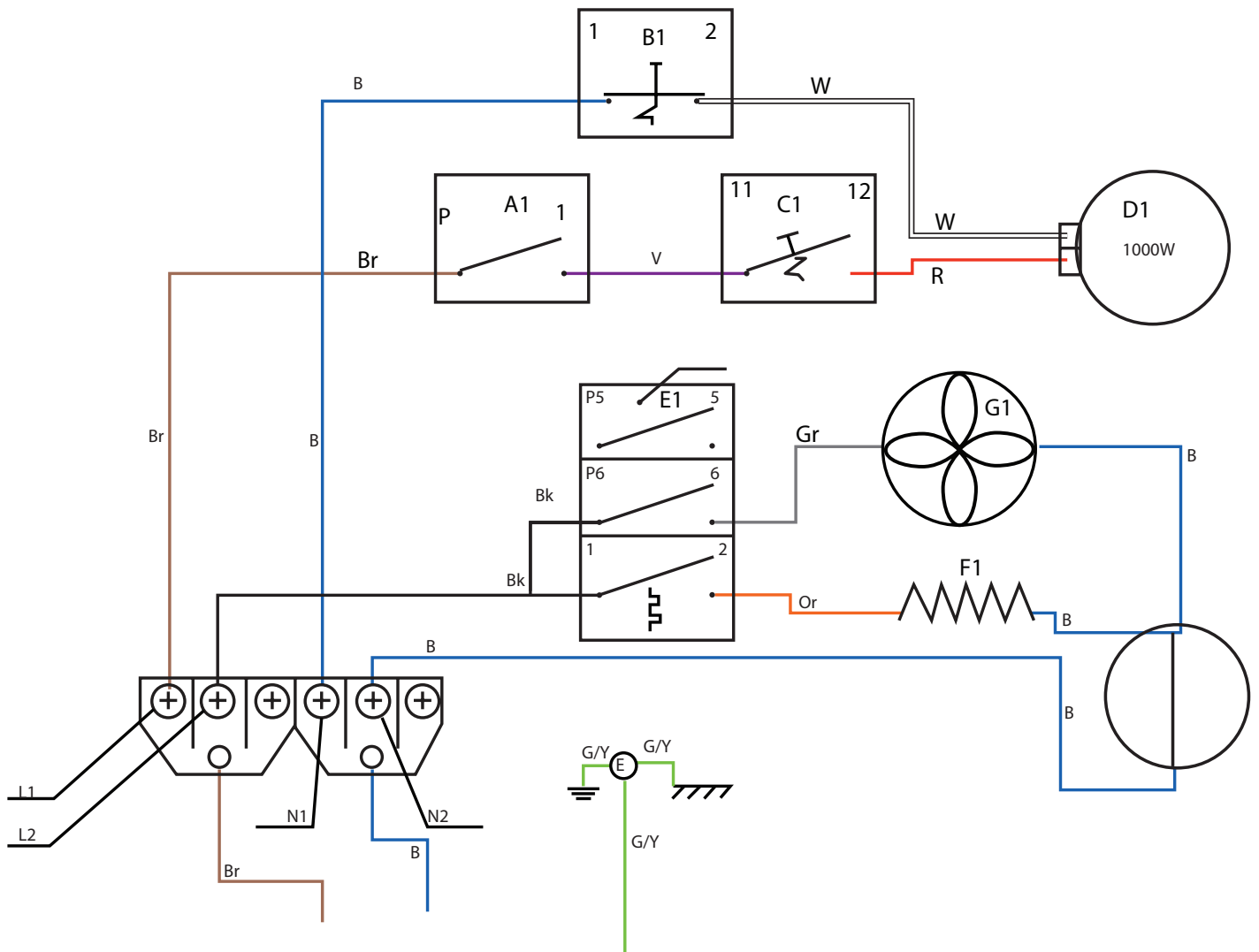

Code	Description
A1	Sélecteur de la plaque de cuisson
B1	Thermostat de surchauffe de la plaque de cuisson
C1	Thermostat de la plaque de cuisson
D1	Élément de la plaque de cuisson
E1	Sélecteur de four
F1	Élément du four
G1	Ventilateur du four
H1	Préréglage thermique du four

Code	Couleur
b	Bleu
m	Marron
n	Noir
ou	Orange
ur	Rouge
v	Violet
bla	Blanc
j	Jaune
v/j	Vert/jaune
g	Gris

Pour en savoir plus ou si vous avez besoin de conseils, contacter votre spécialiste AGA local.

Grâce à la politique d'AGA Rangemaster d'amélioration continu des produits, la Société se réserve le droit de changer des particularités et d'apporter des modifications sur les appareils décrits et illustrés, et ce, à tout moment.



AGA Rangemaster

Station Road

Ketley Telford

Shropshire TF1 5AQ

England

www.agaliving.com

www.agacookshop.co.uk